



FERRI srl - Via C. Govoni, 30 - 44030 Tamara (FE) Italy
Tel. +39-0532.866866 - Fax +39-0532.866851
<http://www.ferrisrl.it>
e-mail: ferrisrl@ferrisrl.it

TXV

DECEPUGLIATRICI IDRAULICHE
HYDRAULIC FLAIL-HEDGER MOWERS
HYDRAULISCHER BOSCHUNGMAHER
DEBROUSSAILLEUSES HYDRAULIQUES
DESBROZADORA

CATALOGO DELLE PARTI DI RICAMBIO
SPARE PARTS CATALOGUE
ERSATZTEILKATALOG
CATALOGUE DE PIECES DETACHEES
CATALOGO DEL LAS PIEZAS DE RECAMBIO

TXV50S	Serien. Serial no. Seriennr. N. série Nùm. serie	01
--------	--	----

TXV60S	Serien. Serial no. Seriennr. N. série Nùm. serie	01
--------	--	----

INDICE DELLE TAVOLE - INDEX OF PIECES - TABELLENINHALTSVIERZEICHNIS
INDEX DES PANNEAUX - INDICE DE LAS TABLAS

TXV50S - 01

TXV60S - 01

A023

Telaio · Frame · Rahmen · Chassis · Bastidor

B034

Bracci · Arms · Arme · Bras · Brazos

B035

Supporto · Bracket · Halterung · Support · Soporte

C109

Impianto idraulico alimentazione · Feeding hydraulic system · Hydraulikanlage der versorgung · Installation hydraulique d'alimentation · Equipo hidraulico alimentacion

C110

Comandi idraulici · Distributors · Stevergerate · Distributeurs · Distribuidores

C111

Comandi idraulici · Distributors · Stevergerate · Distributeurs · Distribuidores

C112

Impianto idraulico servizi · Hydraulic installation to attachments · Hydraulikanlange fur ausrustungen · Installation hydraulique aux outils · Instalacion hidraulica equipos

D010

Martinetto · Jack · Zylinder · Vérin · Gato

D011

Martinetto · Jack · Zylinder · Vérin · Gato

D012

Martinetto · Jack · Zylinder · Vérin · Gato

D014

Martinetto · Jack · Zylinder · Vérin · Gato

D025

Martinetto · Jack · Zylinder · Vérin · Gato

G007

Moltiplicatore · Gear box · Getriebe · Multiplicateur · Multiplicador

H015

Impianto elettrico · Electric system · Elektrische anlage · Installation electriques · Instalacion electricos

L001

Manipolatore · Control lever · Steverhebel · Manipulateur · Manipulador

M029

Sospensione 1° braccio · 1St arm suspension · Aufhangung 1.ausleger · Suspension 1 er bras · Suspension 1° brazo

M030

Scambiatore di calore · Heat exchanger · Warmeaustauscher · Echangeur de chaleur · Intercambiador de calor

INDICE FIGURATIVO - PICTURE INDEX - ABBILDUNGSVERZEICHNIS
INDEX FIGURATIF - INDICE FIGURATIVO

TXV50S - 01

TXV60S - 01

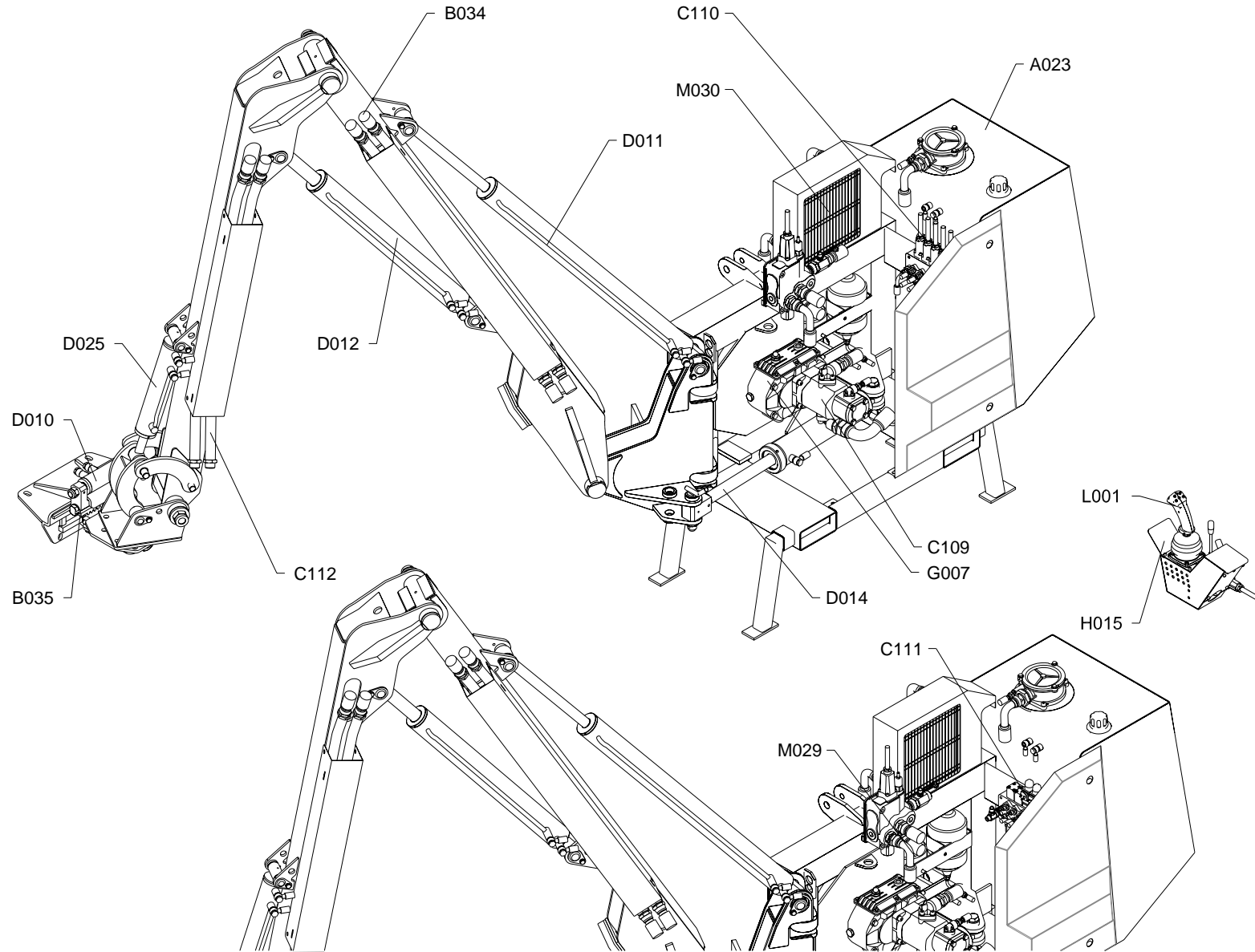

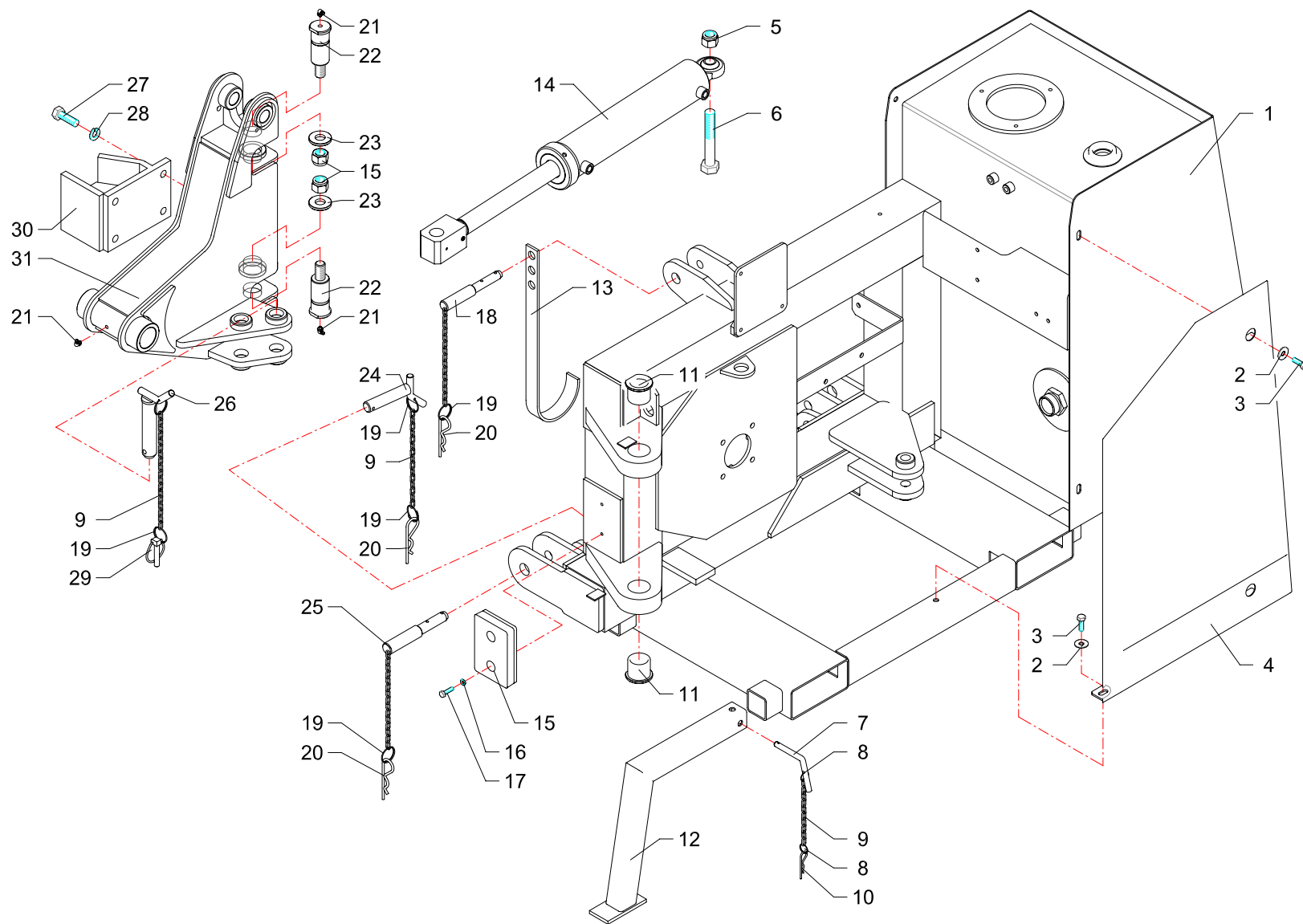

RIF	CODE	Qnt			Denominazione-Denomination-Bezeichnung-Denomination-Denominacion
		TXV505 [0]	TXV605 [0]		
1	TXV5010200	1	1		Telaio · Frame · Rahmen · Chassis · Bastidor
2	0349002Z	3	3		Rondella · Washer · Scheibe · Rondelle · Arandela
3	0342005Z	3	3		Vite · Bolt · Schraube · Vis · Tornillo
4	TGA50170400	1	1		Carter · Casing · Keilriemenschutz · Enveloppe · Carter
5	0310006	3	3		Dado · Nut · Mutter · Ecrou · Tuerca
6	0378015	1	1		Vite · Bolt · Schraube · Vis · Tornillo
7	10018	4	4		Perno · Pin · Zapfen · Goujon · Perno
8	2301074	8	8		Anello · Ring · Ring · Bague · Anillo
9	2301117	7	7		Catena · Chain · Kette · Chaîne · Banda
10	0340022	4	4		Copiglia · Split pin · Splint · Goupille · Pasador
11	1001022	2	2		Boccola · Bushing · Buchse · Bague · Casquillo
12	TK5040200	4	4		Piede · Pad · Fuss · Pied · Pie
13	F27070400	1	1		Supporto · Bracket · Halterung · Support · Soporte
14	2792000	1	1		Martinetto · Jack · Zylinder · Vérin · Gato
15	2301007	1	1		Tampone · Pad · Stopfen · Tampon · Tapon
16	0322002Z	4	4		Rondella · Washer · Scheibe · Rondelle · Arandela
17	0347007Z	4	4		Vite · Bolt · Schraube · Vis · Tornillo
18	F16110500	1	1		Spina · Pin · Stift · Goupille · Pasador hendido
19	2301115	9	9		Anello · Ring · Ring · Bague · Anillo
20	0340020	5	5		Copiglia · Split pin · Splint · Goupille · Pasador
21	0339004	3	3		Ingrassatore · Grease nipple · Schmiernippel · Graisseur · Engrasador
22	TS6110700	2	2		Perno · Pin · Zapfen · Goujon · Perno
23	TD46150100	2	2		Rondella · Washer · Scheibe · Rondelle · Arandela
24	F46110300	2	2		Perno · Pin · Zapfen · Goujon · Perno
25	F16110400	2	2		Spina · Pin · Stift · Goupille · Pasador hendido
26	F46111600	1	1		Perno · Pin · Zapfen · Goujon · Perno
27	0304008Z	4	4		Vite · Bolt · Schraube · Vis · Tornillo
28	0322006Z	4	4		Rondella · Washer · Scheibe · Rondelle · Arandela
29	0340007	1	1		Spina · Pin · Stift · Goupille · Pasador hendido
30	TS6150500	1	1		Fermo · Locking · Verschluss · Arret de securite · Parada
31	TXV5070700	1	1		Supporto · Bracket · Halterung · Support · Soporte

I GB D F E

Telaio · Frame · Rahmen · Chassis · Bastidor

FERRI

A023

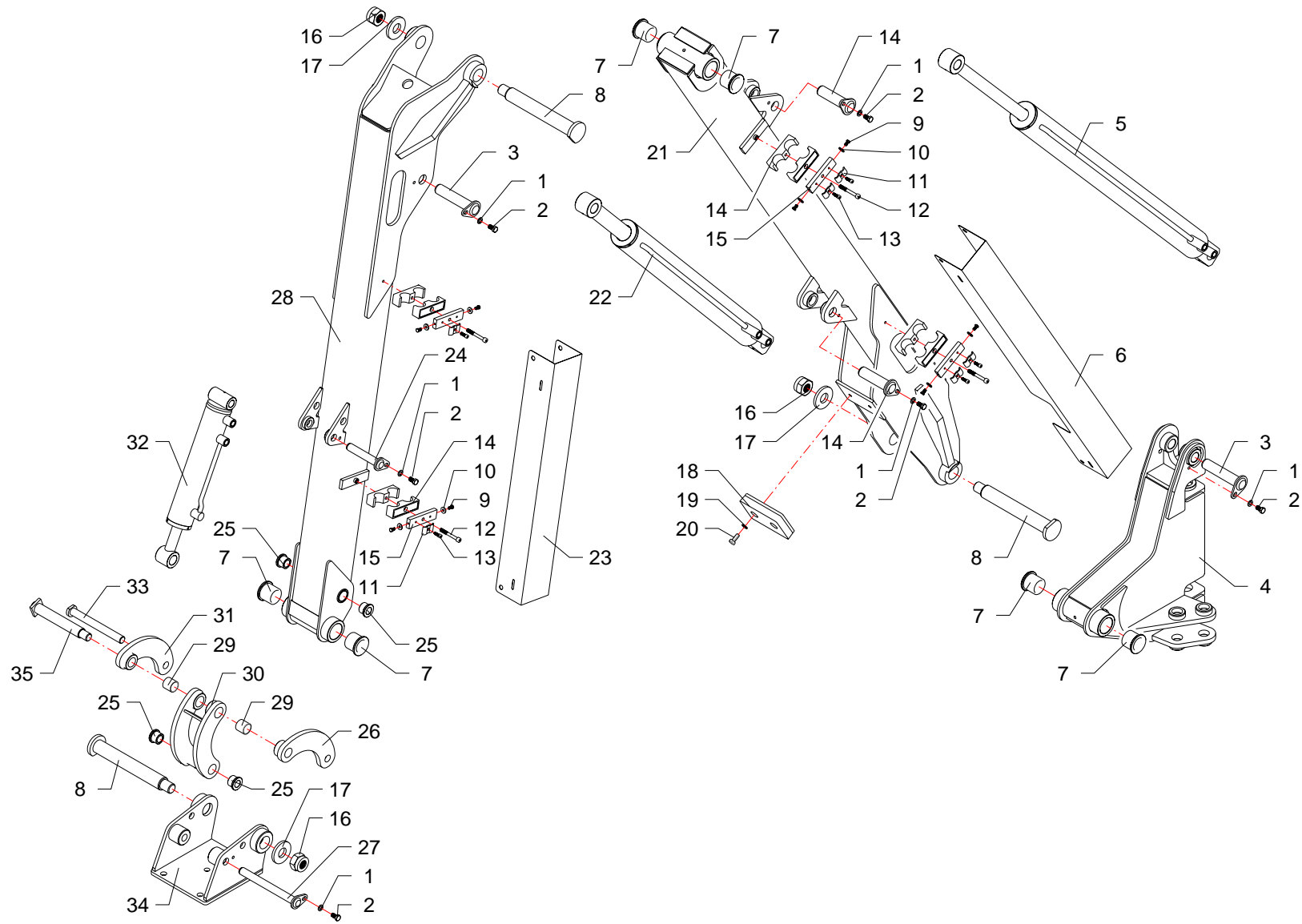

RIF	CODE	Qty			Denominazione-Denomination-Bezeichnung-Denomination-Denominacion
		TXV50S [0]	TXV60S [0]		
1	0322003Z	6	6		Rondella · Washer · Scheibe · Rondelle · Arandela
2	0342003Z	6	6		Vite · Bolt · Schraube · Vis · Tornillo
3	TGA46110100	2	2		Perno · Pin · Zapfen · Goujon · Perno
4	TXV5070700	1	1		Supporto · Bracket · Halterung · Support · Soporte
5	27102000	1	1		Martinetto · Jack · Zylinder · Vérin · Gato
6	TXV5170900	1			Protezione · Guard · Schutz · Protection · Proteccion
6	TXV6170400		1		Protezione · Guard · Schutz · Protection · Proteccion
7	1001017	6	6		Boccola · Bushing · Buchse · Bague · Casquillo
8	TP48110100	3	3		Perno · Pin · Zapfen · Goujon · Perno
9	0365003Z	8	8		Vite · Bolt · Schraube · Vis · Tornillo
10	0349006Z	8	8		Rondella · Washer · Scheibe · Rondelle · Arandela
11	TP48290200	8	8		Fermatubi · Pipe clamp · Rohrschelle · Serre tuyaux · Sujeta tubos
12	0317015Z	4	4		Vite · Bolt · Schraube · Vis · Tornillo
13	0316006Z	8	8		Vite · Bolt · Schraube · Vis · Tornillo
14	0414005	4	4		Collare · Anchor pipe · Schlauchschelle · Plate fixe tube · Brida
15	TSN50290100	4	4		Staffa · Clamp · Pratzte · Etrier · Brida
16	0310018	3	3		Dado · Nut · Mutter · Ecrou · Tuerca
17	TK8150100	3	3		Rondella · Washer · Scheibe · Rondelle · Arandela
18	2301007	1	1		Tampone · Pad · Stopfen · Tampon · Tapon
19	0322002Z	2	2		Rondella · Washer · Scheibe · Rondelle · Arandela
20	0347005Z	2	2		Vite · Bolt · Schraube · Vis · Tornillo
21	TXV5210300	1			Braccio · Arm · Arm · Bras · Brazo
21	TXV6210400		1		Braccio · Arm · Arm · Bras · Brazo
22	27103000	1	1		Martinetto · Jack · Zylinder · Vérin · Gato
23	TXV5171000	1			Protezione · Guard · Schutz · Protection · Proteccion
23	TXV6170500		1		Protezione · Guard · Schutz · Protection · Proteccion
24	TKV65110300	1	1		Perno · Pin · Zapfen · Goujon · Perno
25	1004001	4	4		Boccola · Bushing · Buchse · Bague · Casquillo
26	BSV10200100	1	1		Leva · Lever · Hebel · Levier · Palanca
27	TXV5110100	1	1		Perno · Pin · Zapfen · Goujon · Perno
28	TXV5210400	1			Braccio · Arm · Arm · Bras · Brazo
28	TXV6210500		1		Braccio · Arm · Arm · Bras · Brazo
29	1001006	2	2		Boccola · Bushing · Buchse · Bague · Casquillo
30	BSV10200300	1	1		Puntone · Strut · Druckstab · Etai · Puntal
31	BSV10200200	1	1		Leva · Lever · Hebel · Levier · Palanca

I GB D F E

Bracci · Arms · Arme · Bras · Brazos

FERRI

B034

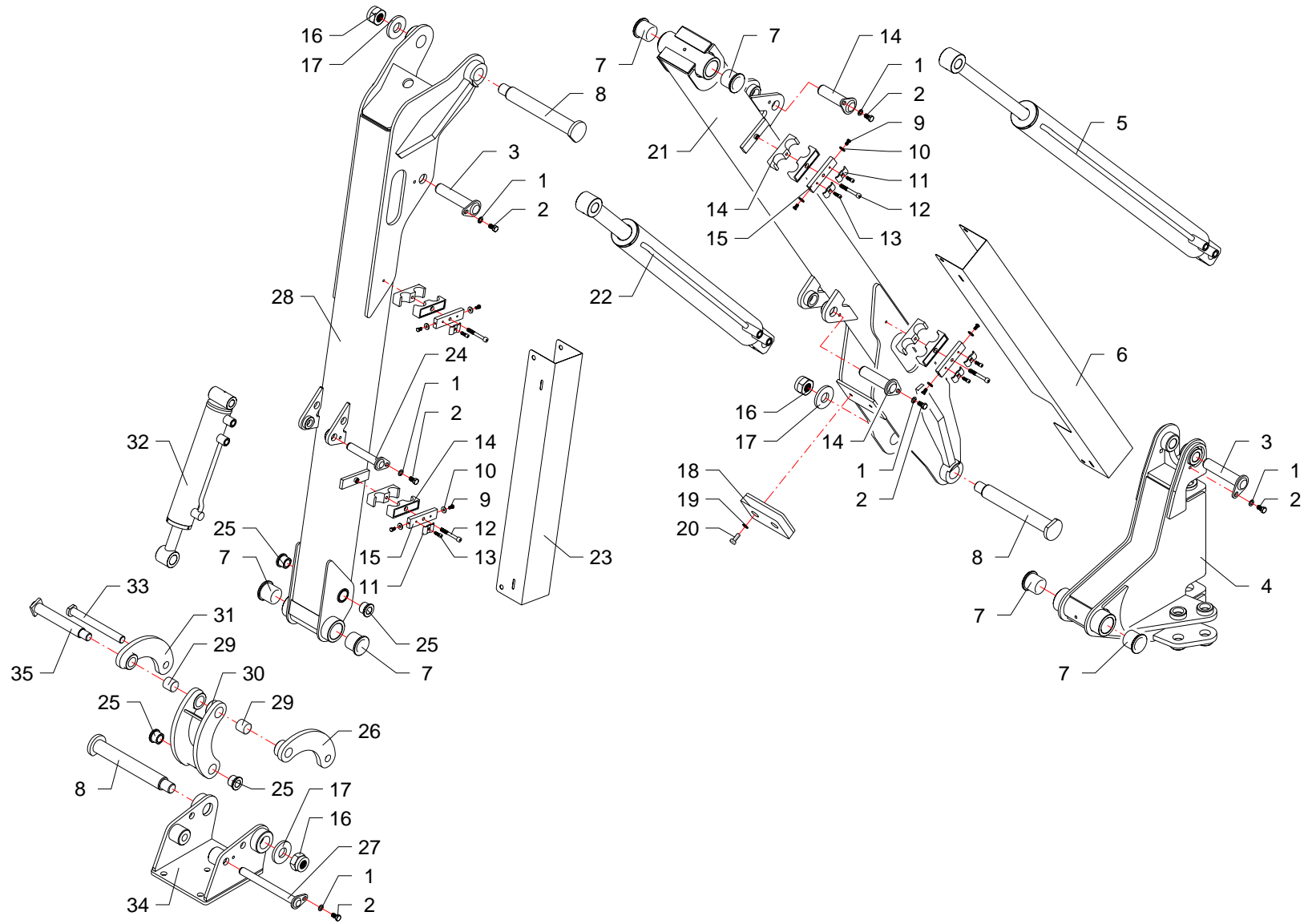

RIF	CODE	Qnt			Denominazione-Denomination-Bezeichnung-Denomination-Denominacion
		TXV50S [01]	TXV60S [01]		
32	27127000	1	1		Martinetto · Jack · Zylinder · Vérin · Gato
33	TP48110300	1	1		Perno · Pin · Zapfen · Goujon · Perno
34	TXV5070500	1	1		Supporto · Bracket · Halterung · Support · Soporte
35	BSV10110500	1	1		Perno · Pin · Zapfen · Goujon · Perno

I GB D F E

Bracci · Arms · Arme · Bras · Brazos

FERRI

B034

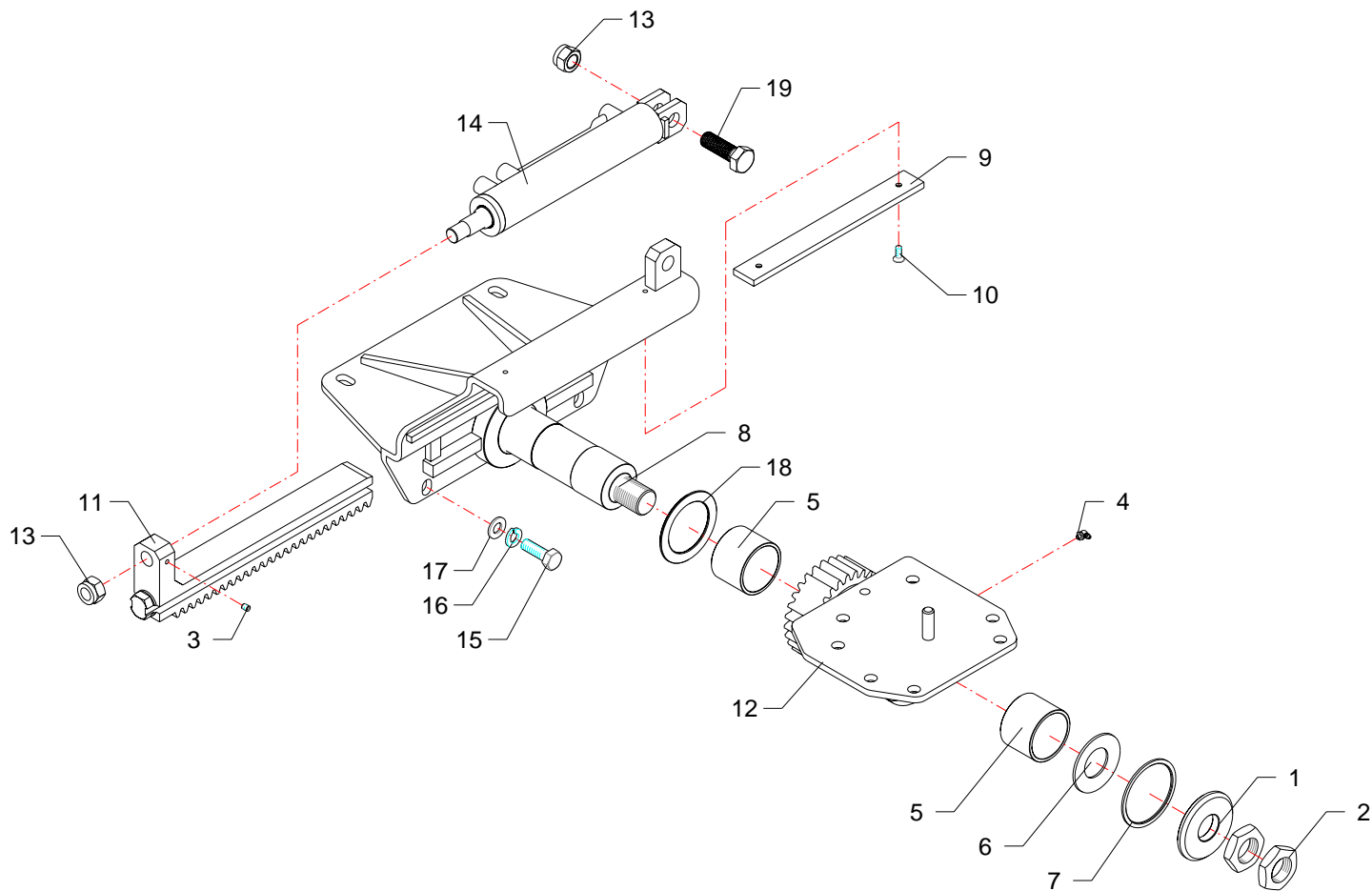

RIF	CODE	Qnt			Denominazione-Denomination-Bezeichnung-Denominacion
		TXV505 [01]	TXV605 [01]		
1	TXV5150100	1	1		Rondella · Washer · Scheibe · Rondelle · Arandela
2	0309016Z	2	2		Dado · Nut · Mutter · Ecrou · Tuerca
3	0320002	1	1		Vite · Bolt · Schraube · Vis · Tornillo
4	0339001	1	1		Ingrassatore · Grease nipple · Schmiernippel · Graisseur · Engrasador
5	TXV5130100	2	2		Boccola · Bushing · Buchse · Bague · Casquillo
6	0376007	1	1		Molla · Spring · Feder · Ressort · Muelle
7	TS6130300	1	1		Rondella · Washer · Scheibe · Rondelle · Arandela
8	TXV5070300	1	1		Supporto · Bracket · Halterung · Support · Soporte
9	TXV5160100	1	1		Pattino · Track shoe · Gleitstueck · Patin · Teja
10	0311001	2	2		Vite · Bolt · Schraube · Vis · Tornillo
11	TXV5070400	1	1		Supporto · Bracket · Halterung · Support · Soporte
12	TXV5070600	1	1		Supporto · Bracket · Halterung · Support · Soporte
13	0310006	2	2		Dado · Nut · Mutter · Ecrou · Tuerca
14	27117000	1	1		Martinetto · Jack · Zylinder · Vérin · Gato
15	0344005Z	3	3		Vite · Bolt · Schraube · Vis · Tornillo
16	0322006Z	3	3		Rondella · Washer · Scheibe · Rondelle · Arandela
17	0321006Z	3	3		Rondella · Washer · Scheibe · Rondelle · Arandela
18	TS6130200	1	1		Rondella · Washer · Scheibe · Rondelle · Arandela
19	TXV5190100	1	1		Vite · Bolt · Schraube · Vis · Tornillo

I GB D F E

Supporto · Bracket · Halterung · Support · Soporte

FERRI

B035

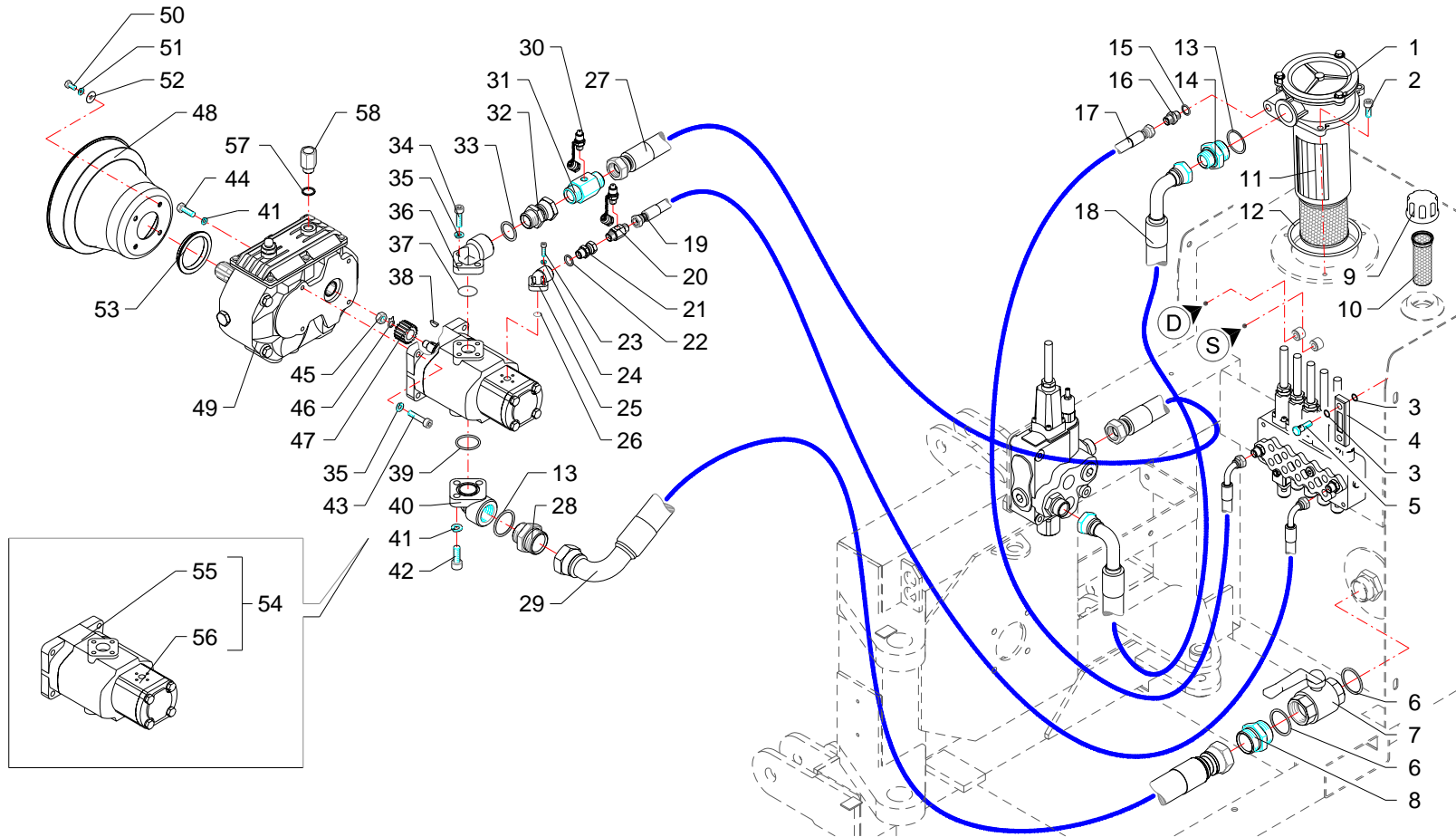

RIF	CODE	Qty			Denominazione-Denomination-Bezeichnung-Denomination-Denominacion
		TVV50S [0]	TVV60S [0]		
1	0413016	1	1		Filtro · Filter · Filter · Filtre · Filtro
2	0318005Z	2	2		Vite · Bolt · Schraube · Vis · Tornillo
3	0418037	1	1		Guarnizione · Gasket · Dichtung · Joint · Empaquetadura
4	0418003	1	1		Spia livello · Level indicator · Pegel controllampe · Indicator niveau · Indicator de nivel
5	0418038	2	2		Vite cava · Hollow Screw · Hohlschraube · Vis creuse · Tornillo hueco
6	0408010	2	2		Rondella · Washer · Scheibe · Rondelle · Arandela
7	0409006	1	1		Rubinetto · Cock · Schlusshanduentil · Robinet · Valvula de compuerta
8	0402009	1	1		Nipplo · Nipple · Nippel · Niplo · Niple
9	0418035	1	1		Tappo · Cap · Stopfen · Buchon · Tapon
10	0418006	1	1		Filtro · Filter · Filter · Filtre · Filtro
11	0413018	1	1		Cartuccia · Cartridge · Filterensatz · Cartouche · Cartucho
12	OR210	1	1		Guarnizione · Gasket · Dichtung · Joint · Empaquetadura
13	0408008	2	2		Rondella · Washer · Scheibe · Rondelle · Arandela
14	0401011	1	1		Riduzione · Nipple · Nippel · Adapteur · Reduccion
15	0408009	1	1		Rondella · Washer · Scheibe · Rondelle · Arandela
16	0401016	1	1		Riduzione · Nipple · Nippel · Adapteur · Reduccion
17	0502071	1	1		Tubo · Pipe · Schlauch · Tuyau · Tubo
18	0505091	1	1		Tubo · Pipe · Schlauch · Tuyau · Tubo
19	0502022	1	1		Tubo · Pipe · Schlauch · Tuyau · Tubo
20	0434004	1	1		Raccordo · Connector · Anschluss · Raccord · Brida
21	0407003	1	1		Raccordo · Connector · Anschluss · Raccord · Brida
22	0408003	1	1		Rondella · Washer · Scheibe · Rondelle · Arandela
23	0316006Z	3	3		Vite · Bolt · Schraube · Vis · Tornillo
24	0322001Z	3	3		Rondella · Washer · Scheibe · Rondelle · Arandela
25	1304002	1	1		Flangia · Flange · Flansch · Flasque · Brida
26	OR119	1	1		Guarnizione · Gasket · Dichtung · Joint · Empaquetadura
27	0505046	1	1		Tubo · Pipe · Schlauch · Tuyau · Tubo
28	0401012	1	1		Riduzione · Nipple · Nippel · Adapteur · Reduccion
29	0512002	1	1		Tubo · Pipe · Schlauch · Tuyau · Tubo
30	0431001	2	2		Raccordo · Connector · Anschluss · Raccord · Brida
31	0434003	1	1		Raccordo · Connector · Anschluss · Raccord · Brida
32	0407006	1	1		Raccordo · Connector · Anschluss · Raccord · Brida
33	0402007	1	1		Nipplo · Nipple · Nippel · Niplo · Niple
34	0318007Z	3	3		Vite · Bolt · Schraube · Vis · Tornillo
35	0322003Z	3	3		Rondella · Washer · Scheibe · Rondelle · Arandela

I GB D F E

Impianto idraulico alimentazione · Feeding hydraulic system · Hydraulikanlage der versorgung · Installation hydraulique d'alimentation · Equipo hidraulico alimentacion

FERRI

C109

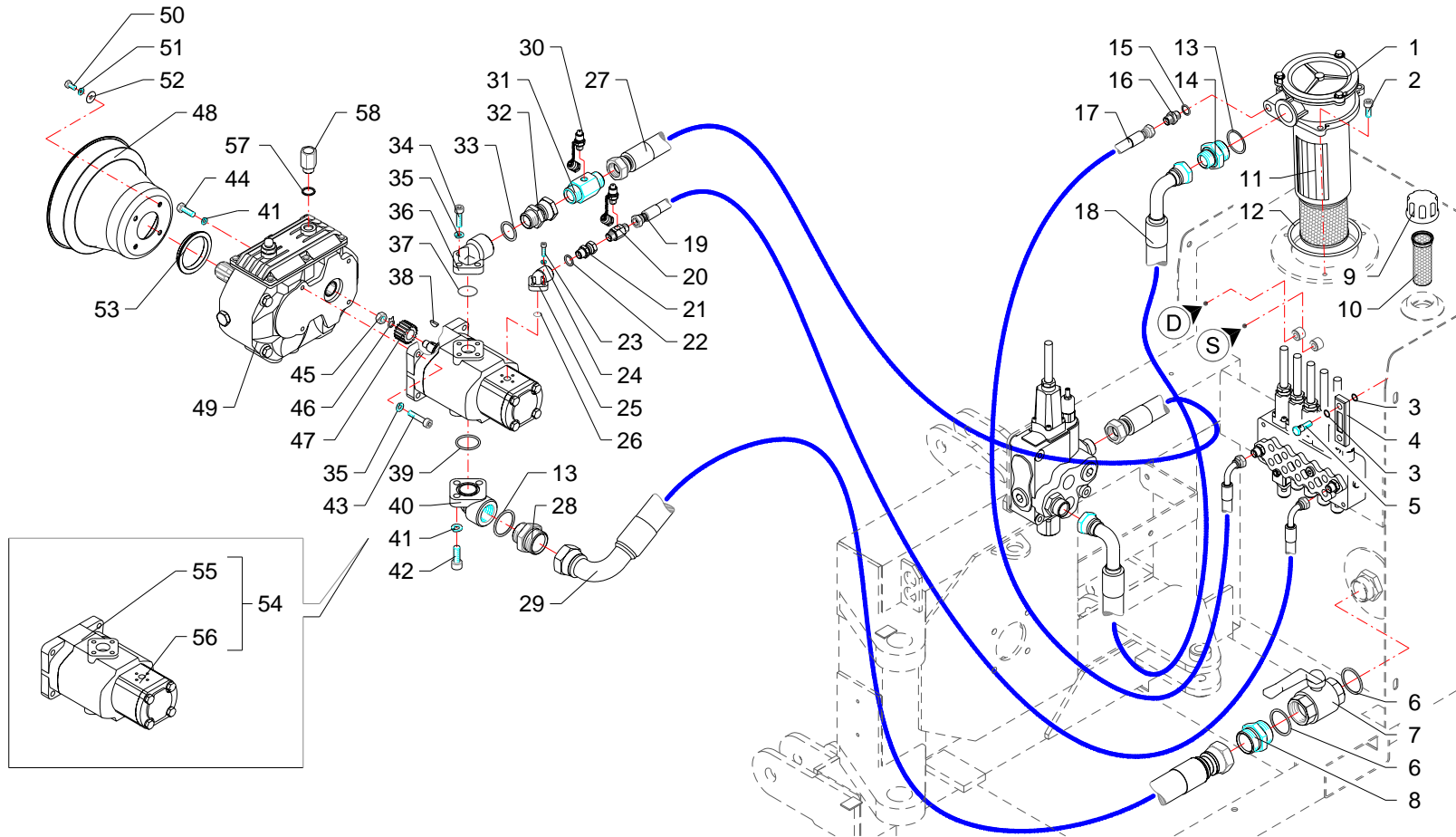

RIF	CODE	Qty			Denominazione-Denomination-Bezeichnung-Denomination-Denominacion
		TXV50S [0]	TXV60S [0]		
36	1304007	1	1		Flangia · Flange · Flansch · Flasque · Brida
37	OR3125	1	1		Guarnizione · Gasket · Dichtung · Joint · Empaquetadura
37	0408007	1	1		Rondella · Washer · Scheibe · Rondelle · Arandela
38	0350002	1	1		Chiavetta · Key · Keil · Clavette · Lengueta
39	OR4150	1	1		Guarnizione · Gasket · Dichtung · Joint · Empaquetadura
40	1304017	1	1		Flangia · Flange · Flansch · Flasque · Brida
41	0322004Z	7	7		Rondella · Washer · Scheibe · Rondelle · Arandela
42	0319007Z	3	3		Vite · Bolt · Schraube · Vis · Tornillo
43	0318009Z	4	4		Vite · Bolt · Schraube · Vis · Tornillo
44	0343003Z	4	4		Vite · Bolt · Schraube · Vis · Tornillo
45	0309015	1	1		Dado · Nut · Mutter · Ecrou · Tuerca
46	0352001	1	1		Rondella · Washer · Scheibe · Rondelle · Arandela
47	1302003	1	1		Mozzo · Hub · Nabe · Manchon · Cubo
48	1701011	1	1		Cuffia · Guard · Schutz · Protecteur · Casqueta
49	1401028	1	1		Moltiplicatore · Gear box · Getriebe · Multiplicateur · Multiplicador
50	0347005Z	4	4		Vite · Bolt · Schraube · Vis · Tornillo
51	0322002Z	4	4		Rondella · Washer · Scheibe · Rondelle · Arandela
52	0349001Z	4	4		Rondella · Washer · Scheibe · Rondelle · Arandela
53	TXV5150200	1	1		Anello · Ring · Ring · Bague · Anillo
54	1501097	1	1		Pompa · Pump · Pompe · Pompe · Bomba
55	1501074	1	1		Pompa · Pump · Pompe · Pompe · Bomba
56	1501096	1	1		Pompa · Pump · Pompe · Pompe · Bomba
57	0408004	1	1		Rondella · Washer · Scheibe · Rondelle · Arandela
58	0426003	1	1		Prolunga · Extension · Verlaengerung · prolonge · Prolungacion

I GB D F E

Impianto idraulico alimentazione · Feeding hydraulic system · Hydraulikanlage der versorgung · Installation hydraulique d'alimentation · Equipo hidraulico alimentacion

FERRI

C109

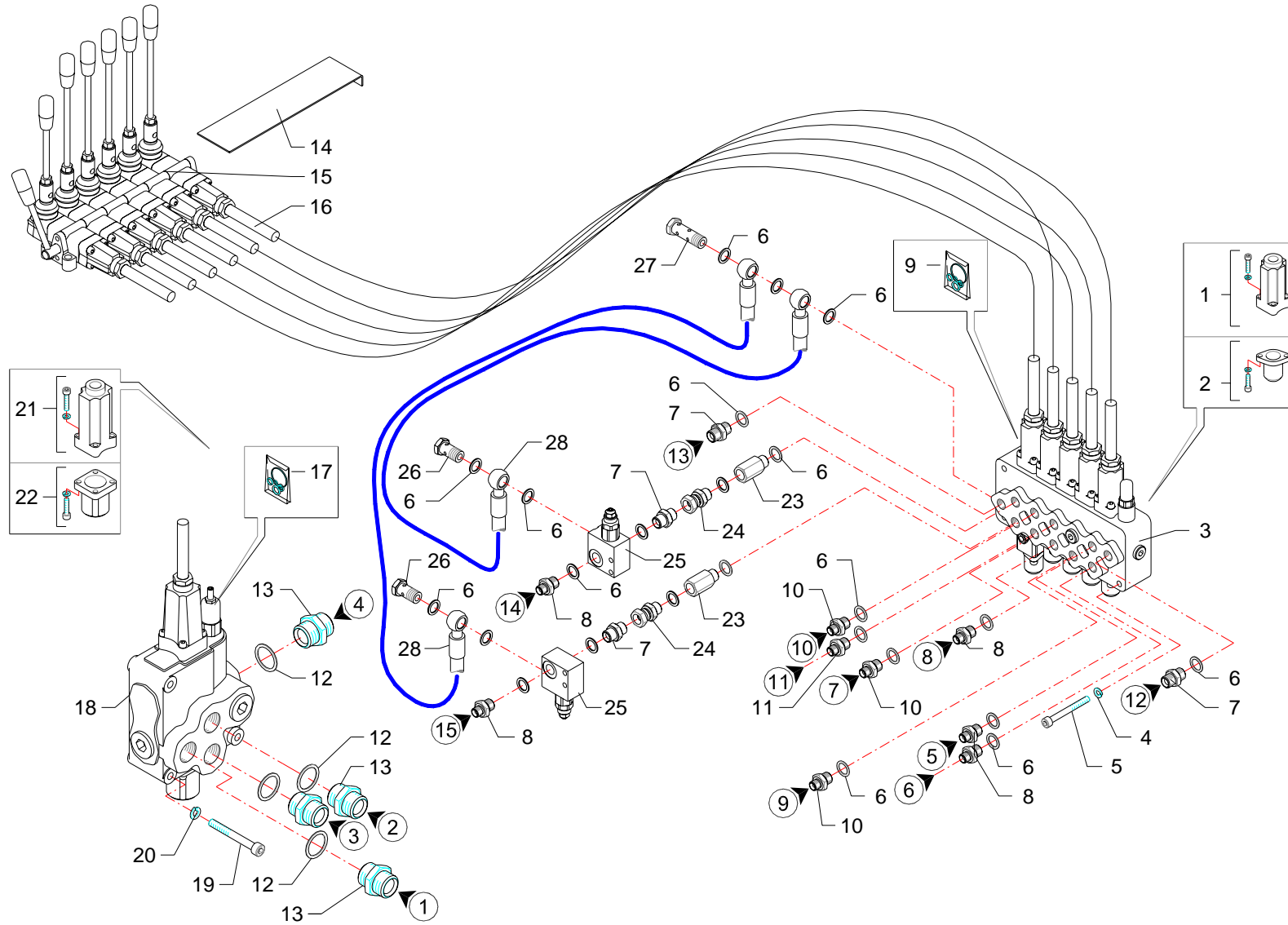

RIF	CODE	Qty			Denominazione-Denomination-Bezeichnung-Denomination-Denominacion
		TVV50S [0]	TVV60S [0]		
1	5TEL105000	5	5		Cappello · Cap · Deckel · Capuchon · Capuchon
2	5U08810500	5	5		Cappello · Cap · Deckel · Capuchon · Capuchon
3	1305122	1	1		Distributore · Control valve · Steverblock · Distributeur · Distribuidor
4	0322002Z	3	3		Rondella · Washer · Scheibe · Rondelle · Arandela
5	0317013Z	3	3		Vite · Bolt · Schraube · Vis · Tornillo
6	0408003	24	24		Rondella · Washer · Scheibe · Rondelle · Arandela
7	0402003	4	4		Nipplo · Nipple · Nippel · Niplo · Niple
8	0401003	5	5		Riduzione · Nipple · Nippel · Adapteur · Reduccion
9	1305134	1	1		Kit guarnizioni · Set of gaskets · Satz dichtungen · Jeu de joints · Serie de guarniciones
10	TK5190300	3	3		Riduzione · Nipple · Nippel · Adapteur · Reduccion
11	TK5190200	1	1		Riduzione · Nipple · Nippel · Adapteur · Reduccion
12	0408007	4	4		Rondella · Washer · Scheibe · Rondelle · Arandela
13	0402007	4	4		Nipplo · Nipple · Nippel · Niplo · Niple
14	21550	1	1		Lamierino · Metal cover · Metaldeckel · Tôle mince · Lamina
15	1305005	1	1		Telecomando · Remote control · Fernsteuerung · Telecommande · Telecomando
16	1305012	6	6		Cavo · Cable · Kabel · Cable · Cable
17	1305137	1	1		Kit guarnizioni · Set of gaskets · Satz dichtungen · Jeu de joints · Serie de guarniciones
18	1305121	1	1		Distributore · Control valve · Steverblock · Distributeur · Distribuidor
19	0318017Z	3	3		Vite · Bolt · Schraube · Vis · Tornillo
20	0322003Z	3	3		Rondella · Washer · Scheibe · Rondelle · Arandela
21	5TEL120005	1	1		Cappello · Cap · Deckel · Capuchon · Capuchon
22	5U11120000	1	1		Cappello · Cap · Deckel · Capuchon · Capuchon
23	0426002	2	2		Prolunga · Extension · Verlaengerung · prolonge · Prolungacion
24	0407003	2	2		Raccordo · Connector · Anschluss · Raccord · Brida
25	0417043	2	2		Valvola · Valve · Ventil · Soupape · Válvula
26	0412003	2	2		Vite cava · Hollow Screw · Hohlschraube · Vis creuse · Tornillo hueco
27	0412012	1	1		Vite cava · Hollow Screw · Hohlschraube · Vis creuse · Tornillo hueco
28	0501317	2	2		Tube · Pipe · Schlauch · Tuyau · Tubo

I GB D F E

Comandi idraulici · Distributors · Stevergerate · Distributeurs · Distribuidores

FERRI

C110

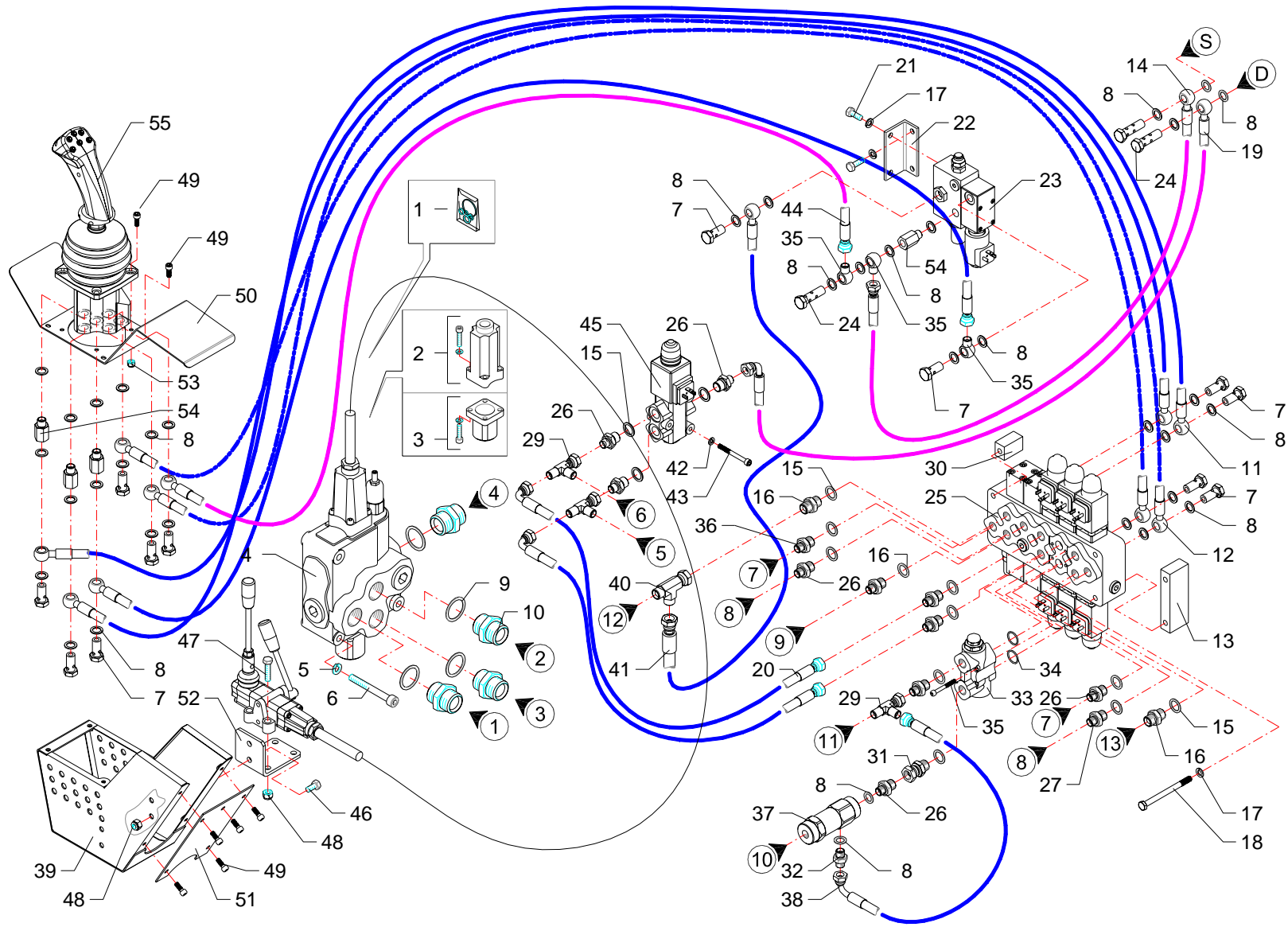

RIF	CODE	Qty			Denominazione-Denomination-Bezeichnung-Denomination-Denominacion
		TVV95S [0]	TVV80S [0]		
1	1305137	1			Kit guarnizioni · Set of gaskets · Satzdichtungen · Jeu de joints · Serie de guarniciones
2	5TEL120005	1			Cappello · Cap · Deckel · Capuchon · Capuchon
3	5U11120000	1			Cappello · Cap · Deckel · Capuchon · Capuchon
4	1305121	1			Distributore · Control valve · Steverblock · Distributeur · Distribuidor
5	0322003Z	3			Rondella · Washer · Scheibe · Rondelle · Arandela
6	0318009Z	3			Vite · Bolt · Schraube · Vis · Tornillo
7	0412002	12			Vite cava · Hollow Screw · Hohlschraube · Vis creuse · Tornillo hueco
8	0408002	38			Rondella · Washer · Scheibe · Rondelle · Arandela
9	0408007	4			Rondella · Washer · Scheibe · Rondelle · Arandela
10	0402007	4			Nipplo · Nipple · Nippel · Niplo · Niple
11	0519002	2			Tubo · Pipe · Schlauch · Tuyau · Tubo
12	0519003	2			Tubo · Pipe · Schlauch · Tuyau · Tubo
13	TGA50140200	1			Distanziale · Spacer · Distanzstueck · Entretoise · Separador
14	0501343	1			Tubo · Pipe · Schlauch · Tuyau · Tubo
15	0408003	10			Rondella · Washer · Scheibe · Rondelle · Arandela
16	0408003	3			Rondella · Washer · Scheibe · Rondelle · Arandela
17	0322002Z	5			Rondella · Washer · Scheibe · Rondelle · Arandela
18	0301022Z	3			Vite · Bolt · Schraube · Vis · Tornillo
19	0501344	1			Tubo · Pipe · Schlauch · Tuyau · Tubo
20	0501247	2			Tubo · Pipe · Schlauch · Tuyau · Tubo
21	0301006Z	4			Vite · Bolt · Schraube · Vis · Tornillo
22	TGA50200400	1			Staffa · Clamp · Pratzte · Etrier · Brida
23	1305163	1			Valvola · Valve · Ventil · Soupape · Válvula
24	0412011	2			Vite cava · Hollow Screw · Hohlschraube · Vis creuse · Tornillo hueco
25	1305171	1			Distributore · Control valve · Steverblock · Distributeur · Distribuidor
26	0401003	10			Riduzione · Nipple · Nippel · Adapteur · Reduccion
27	TK5190200	1			Riduzione · Nipple · Nippel · Adapteur · Reduccion
28	0415007	1			Valvola · Valve · Ventil · Soupape · Válvula
29	0410026	3			Raccordo · Connector · Anschluss · Raccord · Brida
30	TGA50140300	1			Distanziale · Spacer · Distanzstueck · Entretoise · Separador
31	0407003	1			Raccordo · Connector · Anschluss · Raccord · Brida
32	0402002	1			Nipplo · Nipple · Nippel · Niplo · Niple
33	1305155	1			Valvola · Valve · Ventil · Soupape · Válvula
34	OR017	2			Guarnizione · Gasket · Dichtung · Joint · Empaquetadura
35	0428004	3			Raccordo · Connector · Anschluss · Raccord · Brida

I GB D F E

Comandi idraulici · Distributors · Stevergerate · Distributeurs · Distribuidores

FERRI

C111

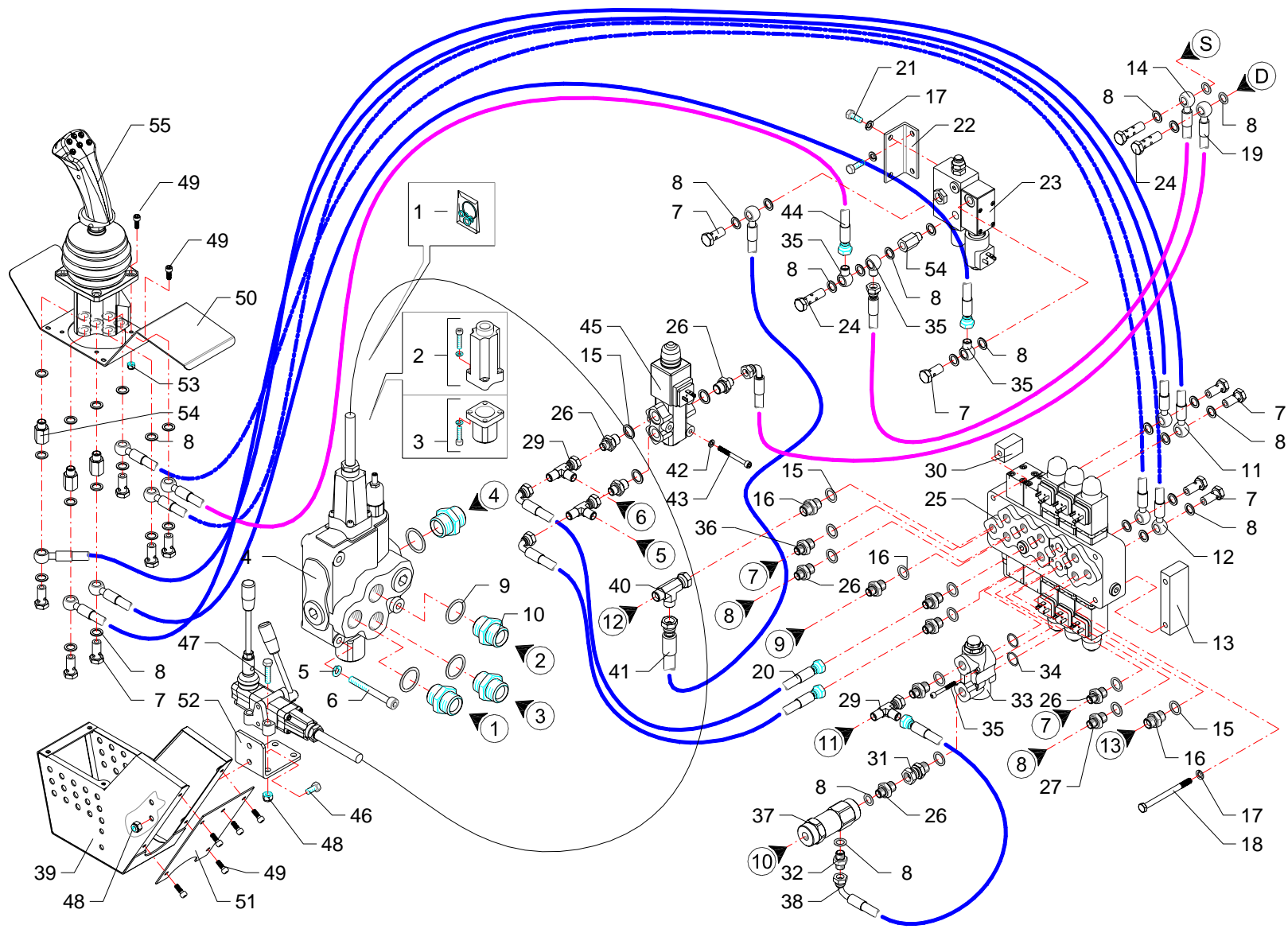

RIF	CODE	Qty			Denominazione-Denomination-Bezeichnung-Denomination-Denominacion
		TVV95S [0]	TVV80S [0]		
35	0315011Z	4			Vite · Bolt · Schraube · Vis · Tornillo
36	TK5190300	1			Riduzione · Nipple · Nippel · Adapteur · Reduccion
37	0417005	1			Valvola · Valve · Ventil · Soupape · Válvula
38	0501325	1			Tubo · Pipe · Schlauch · Tuyau · Tubo
39	TGA50030100	1			Scatola · Housing · Gehaeuse · Boite · Caja
40	0410028	1			Raccordo · Connector · Anschluss · Raccord · Brida
41	0501393	1			Tubo · Pipe · Schlauch · Tuyau · Tubo
42	0322001Z	3			Rondella · Washer · Scheibe · Rondelle · Arandela
43	0316012Z	3			Vite · Bolt · Schraube · Vis · Tornillo
44	0519001	2			Tubo · Pipe · Schlauch · Tuyau · Tubo
45	0417033	1			Valvola · Valve · Ventil · Soupape · Válvula
46	0347005Z	2			Vite · Bolt · Schraube · Vis · Tornillo
47	0347009Z	4			Vite · Bolt · Schraube · Vis · Tornillo
48	0310002	6			Dado · Nut · Mutter · Erou · Tuerca
49	0316006Z	13			Vite · Bolt · Schraube · Vis · Tornillo
50	TGA50030300	1			Coperchio · Cover · Deckel · Couvercle · Tapa
51	TGA50030200	1			Coperchio · Cover · Deckel · Couvercle · Tapa
52	TGA50200200	1			Staffa · Clamp · Prätze · Etrier · Brida
53	0310012	4			Dado · Nut · Mutter · Erou · Tuerca
54	0426001	3			Prolunga · Extension · Verlaengerung · prolonge · Prolungacion
55	1305150	1			Manipolatore · Control lever · Steverhebel · Manipulateur · Manipulador

I GB D F E

Comandi idraulici · Distributors · Stevergerate · Distributeurs · Distribuidores

FERRI

C111

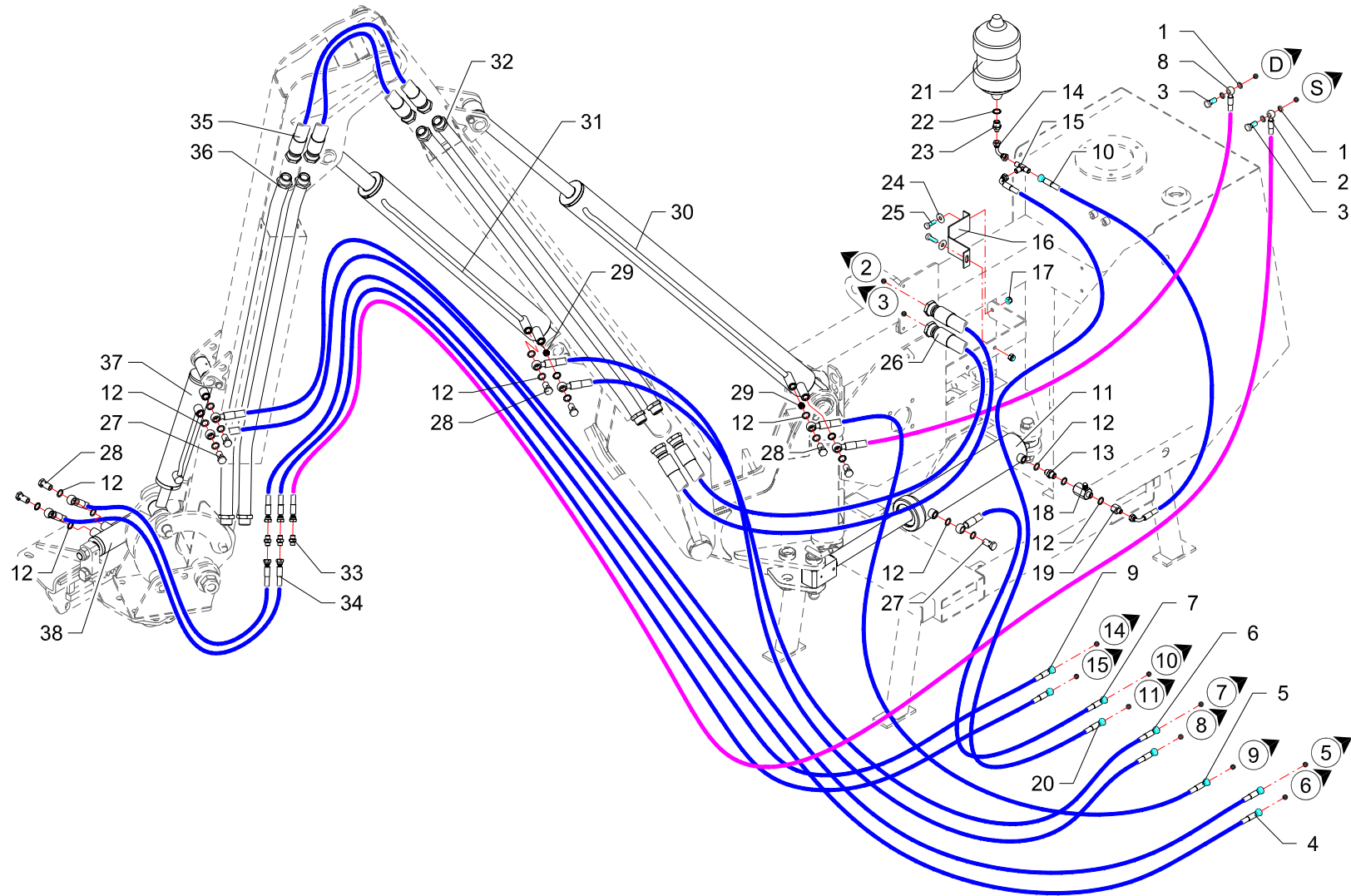

RIF	CODE	Qnt			Denominazione-Denomination-Bezeichnung-Denominacion
		TVV50S [0]	TVV60S [0]		
1	0408002	4	4		Rondella · Washer · Scheibe · Rondelle · Arandela
2	0501183	1			Tubo · Pipe · Schlauch · Tuyau · Tubo
3	0412002	2	2		Vite cava · Hollow Screw · Hohlschraube · Vis creuse · Tornillo hueco
3	0402004	6	6		Nipplo · Nipple · Nippel · Niplo · Niple
4	0501387	2			Tubo · Pipe · Schlauch · Tuyau · Tubo
4	0501224		2		Tubo · Pipe · Schlauch · Tuyau · Tubo
5	0501272	1	1		Tubo · Pipe · Schlauch · Tuyau · Tubo
6	0501040	2			Tubo · Pipe · Schlauch · Tuyau · Tubo
6	0501149		2		Tubo · Pipe · Schlauch · Tuyau · Tubo
7	0501249	1	1		Tubo · Pipe · Schlauch · Tuyau · Tubo
8	0501259	1	1		Tubo · Pipe · Schlauch · Tuyau · Tubo
9	0501260	1			Tubo · Pipe · Schlauch · Tuyau · Tubo
9	0501262		2		Tubo · Pipe · Schlauch · Tuyau · Tubo
10	0501013	1	1		Tubo · Pipe · Schlauch · Tuyau · Tubo
11	2792000	1	1		Martinetto · Jack · Zylinder · Vérin · Gato
12	0408003	23	23		Rondella · Washer · Scheibe · Rondelle · Arandela
13	0402003	1	1		Nipplo · Nipple · Nippel · Niplo · Niple
14	0430002	1	1		Curva · Curve · Bogen · Manchon · Curva
15	0410011	1	1		Raccordo · Connector · Anschluss · Raccord · Brida
16	16931	1	1		Supporto · Bracket · Halterung · Support · Soporte
17	0310002	2	2		Dado · Nut · Mutter · Ecrou · Tuerca
18	0415003	1	1		Valvola · Valve · Ventil · Soupape · Válvula
19	0421003	1	1		Riduzione · Nipple · Nippel · Adapteur · Reduccion
20	0501250	1	1		Tubo · Pipe · Schlauch · Tuyau · Tubo
21	0416002	1	1		Accumulatore · Accumulator · Akkumulator · Accumulateur · Acumulador
22	0408009	1	1		Rondella · Washer · Scheibe · Rondelle · Arandela
23	0401022	1	1		Riduzione · Nipple · Nippel · Adapteur · Reduccion
24	0349002Z	2	2		Rondella · Washer · Scheibe · Rondelle · Arandela
25	0342006Z	2	2		Vite · Bolt · Schraube · Vis · Tornillo
26	0505031	2	2		Tubo · Pipe · Schlauch · Tuyau · Tubo
27	0412008	3	3		Vite cava · Hollow Screw · Hohlschraube · Vis creuse · Tornillo hueco
28	0412003	6	6		Vite cava · Hollow Screw · Hohlschraube · Vis creuse · Tornillo hueco
29	0417034	2	2		Valvola · Valve · Ventil · Soupape · Válvula
30	27102000	1	1		Martinetto · Jack · Zylinder · Vérin · Gato
31	27103000	1	1		Martinetto · Jack · Zylinder · Vérin · Gato

I GB D F E

Impianto idraulico servizi · Hydraulic installation to attachments · Hydraulikanlange fur ausrustungen · Installation hydraulique aux outils · Instalacion hidraulica equipos

FERRI

C112

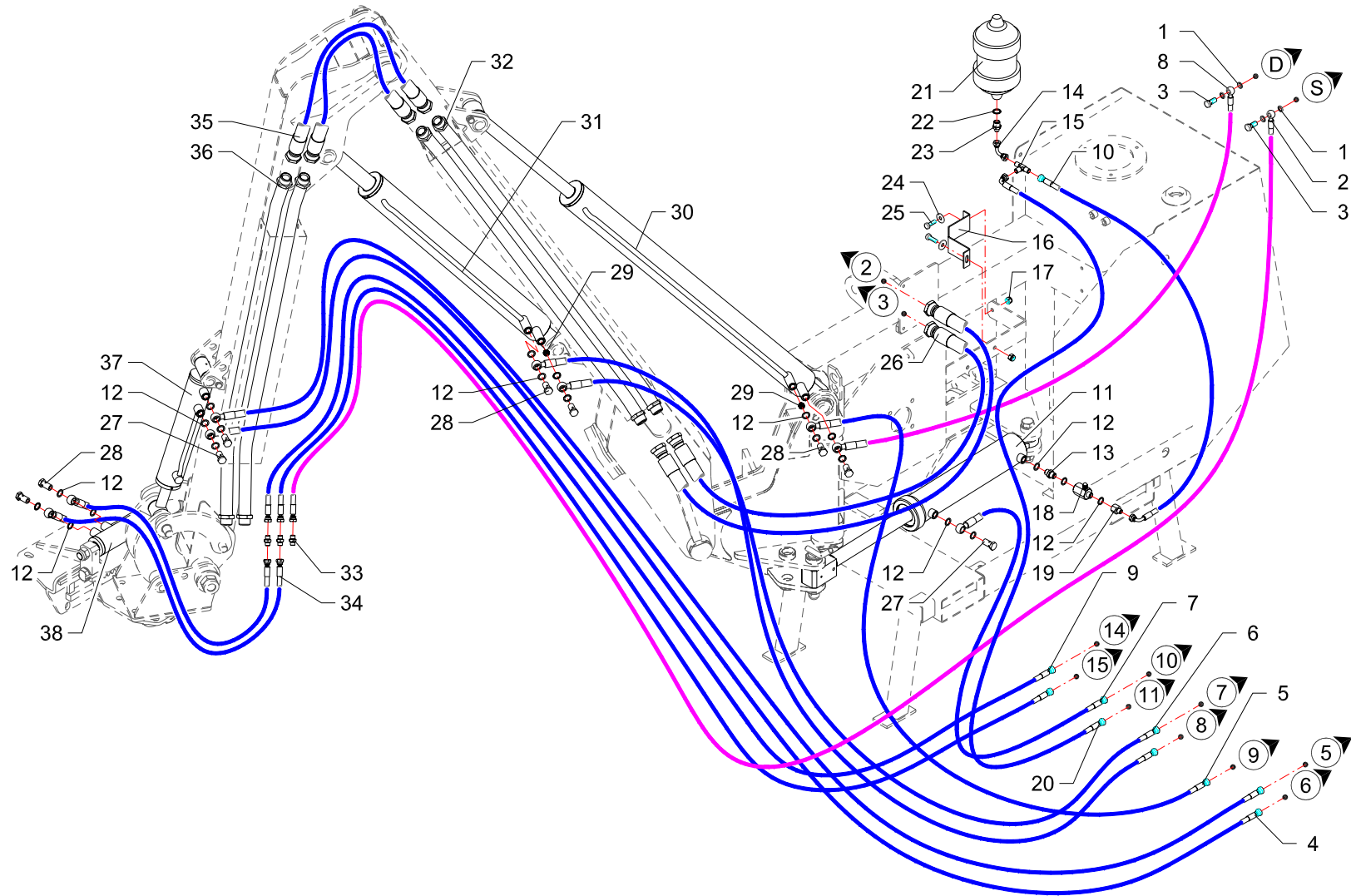

RIF	CODE	Qnt			Denominazione-Denomination-Bezeichnung-Denomination-Denominacion
		TXV50S [01]	TXV60S [01]		
32	TXV5220100	2			Tubo · Pipe · Schlauch · Tuyau · Tubo
32	TXV6220100		2		Tubo · Pipe · Schlauch · Tuyau · Tubo
33	0402002	3	3		Nipplo · Nipple · Nippel · Niplo · Niple
34	0501342	2	2		Tubo · Pipe · Schlauch · Tuyau · Tubo
35	0505002	2	2		Tubo · Pipe · Schlauch · Tuyau · Tubo
36	017823	2			Tubo · Pipe · Schlauch · Tuyau · Tubo
36	TXV6220200		2		Tubo · Pipe · Schlauch · Tuyau · Tubo
37	27127000	1	1		Martinetto · Jack · Zylinder · Vérin · Gato
38	27117000	1	1		Martinetto · Jack · Zylinder · Vérin · Gato

I GB D F E

Impianto idraulico servizi · Hydraulic installation to attachments · Hydraulikanlange für ausrüstungen · Installation hydraulique aux outils · Instalacion hidraulica equipos

FERRI

C112

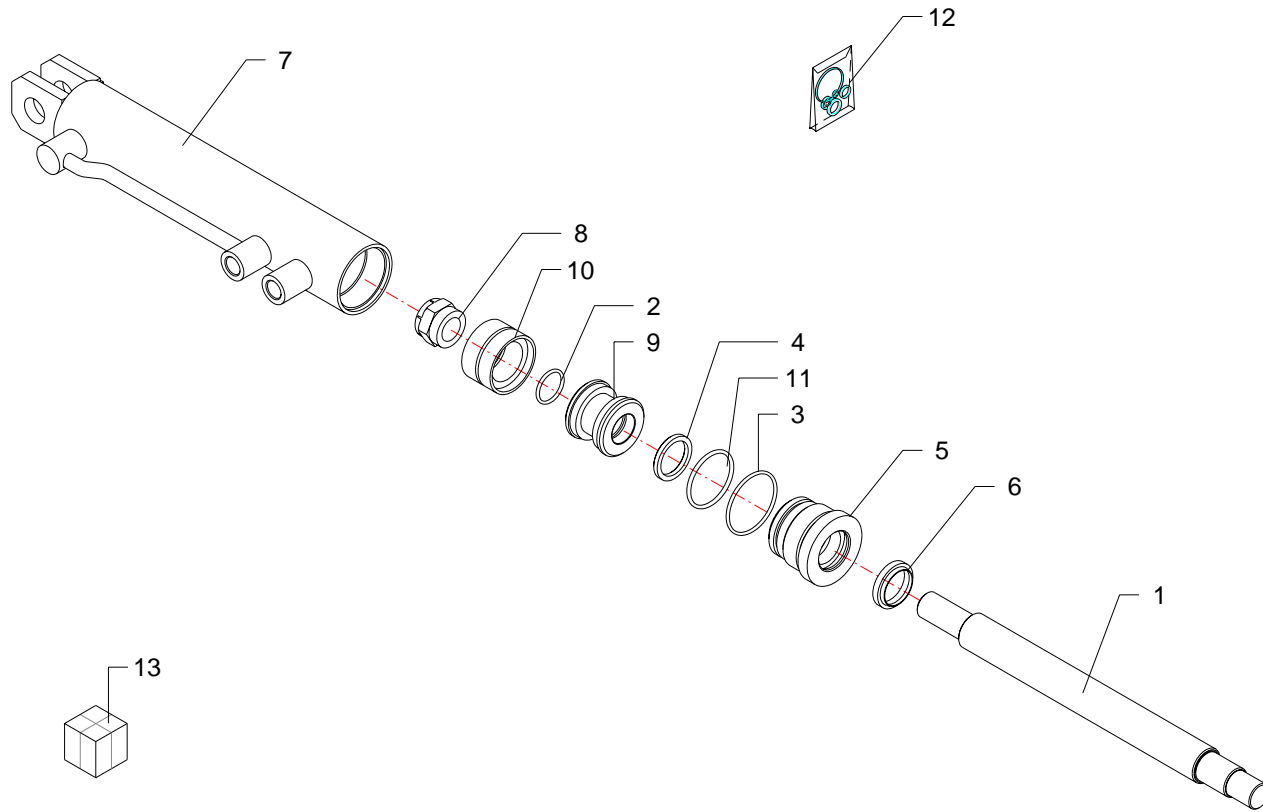

RIF	CODE	Qty				Denominazione-Denomination-Bezeichnung-Denomination-Denominacion
						I GB D F E
1	27117020	1				Stelo · Stem · Stange · Tige · Asta
2	OR120	1				Guarnizione · Gasket · Dichtung · Joint · Empaquetadura
3	OR135	1				Guarnizione · Gasket · Dichtung · Joint · Empaquetadura
4	B149118	1				Guarnizione · Gasket · Dichtung · Joint · Empaquetadura
5	2789040	1				Ghiera · Locknut · Sicherungsring · Erou freine · Arandela
6	WRM118149	1				Guarnizione · Gasket · Dichtung · Joint · Empaquetadura
7	27117010	1				Cilindro · Cylinder · Zylinder · Cylindre · Cilindro
8	2789100	1				Dado · Nut · Mutter · Erou · Tuerca
9	27890900	1				Pistone · Piston · Kolben · Piston · Piston
10	DBM196133	1				Guarnizione · Gasket · Dichtung · Joint · Empaquetadura
11	OR132	1				Guarnizione · Gasket · Dichtung · Joint · Empaquetadura
12	2603007	1				Kit guarnizioni · Set of gaskets · Satzdichtungen · Jeu de joints · Serie de guarniciones
13	27117000	1				Martinetto · Jack · Zylinder · Vérin · Gato

Martinetto · Jack · Zylinder · Vérin · Gato

FERRI

D010

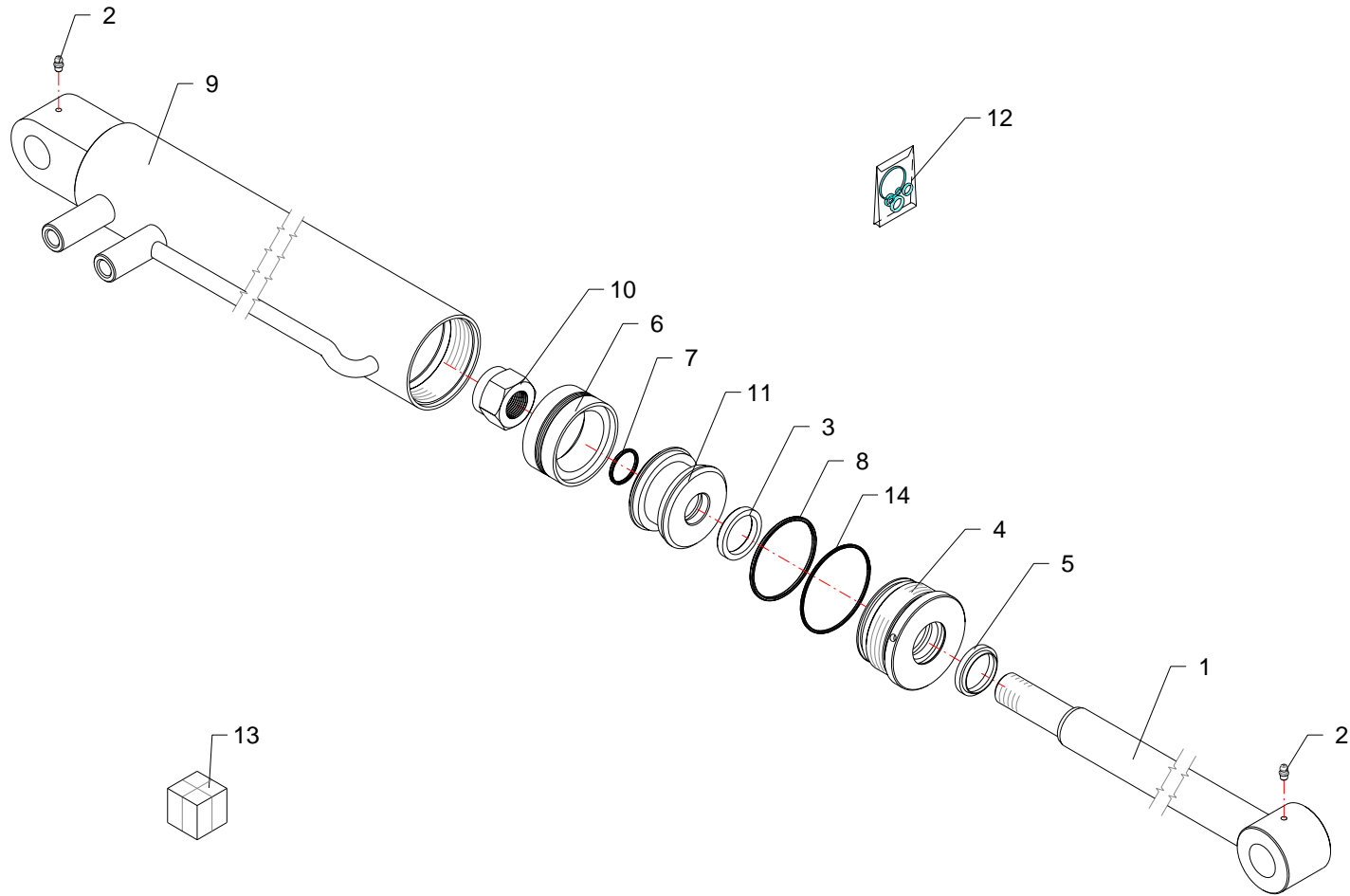

RIF	CODE	Qty				Denominazione-Denomination-Bezeichnung-Denomination-Denominacion
						I GB D F E
1	27102010	1				Stelo · Stem · Stange · Tige · Asta
2	0337001	2				Ingrassatore · Grease nipple · Schmiernippel · Graisseur · Engrasador
3	B177137	1				Guarnizione · Gasket · Dichtung · Joint · Empaquetadura
4	27102040	1				Testata · Flail head · Maehkopf · Tête de broyage · Cabezale
5	WRM137169	1				Guarnizione · Gasket · Dichtung · Joint · Empaquetadura
6	DBM295216	1				Guarnizione · Gasket · Dichtung · Joint · Empaquetadura
7	OR120	1				Guarnizione · Gasket · Dichtung · Joint · Empaquetadura
8	OR845	1				Guarnizione · Gasket · Dichtung · Joint · Empaquetadura
9	27102010	1				Stelo · Stem · Stange · Tige · Asta
10	0310009	1				Dado · Nut · Mutter · Ecrou · Tuerca
11	27102030	1				Pistone · Piston · Kolben · Piston · Piston
12	2601028	1				Kit guarnizioni · Set of gaskets · Satzdichtungen · Jeu de joints · Serie de guarniciones
13	27102000	1				Martinetto · Jack · Zylinder · Vérin · Gato
14	OR842	1				Guarnizione · Gasket · Dichtung · Joint · Empaquetadura

Martinetto · Jack · Zylinder · Vérin · Gato

FERRI

D011

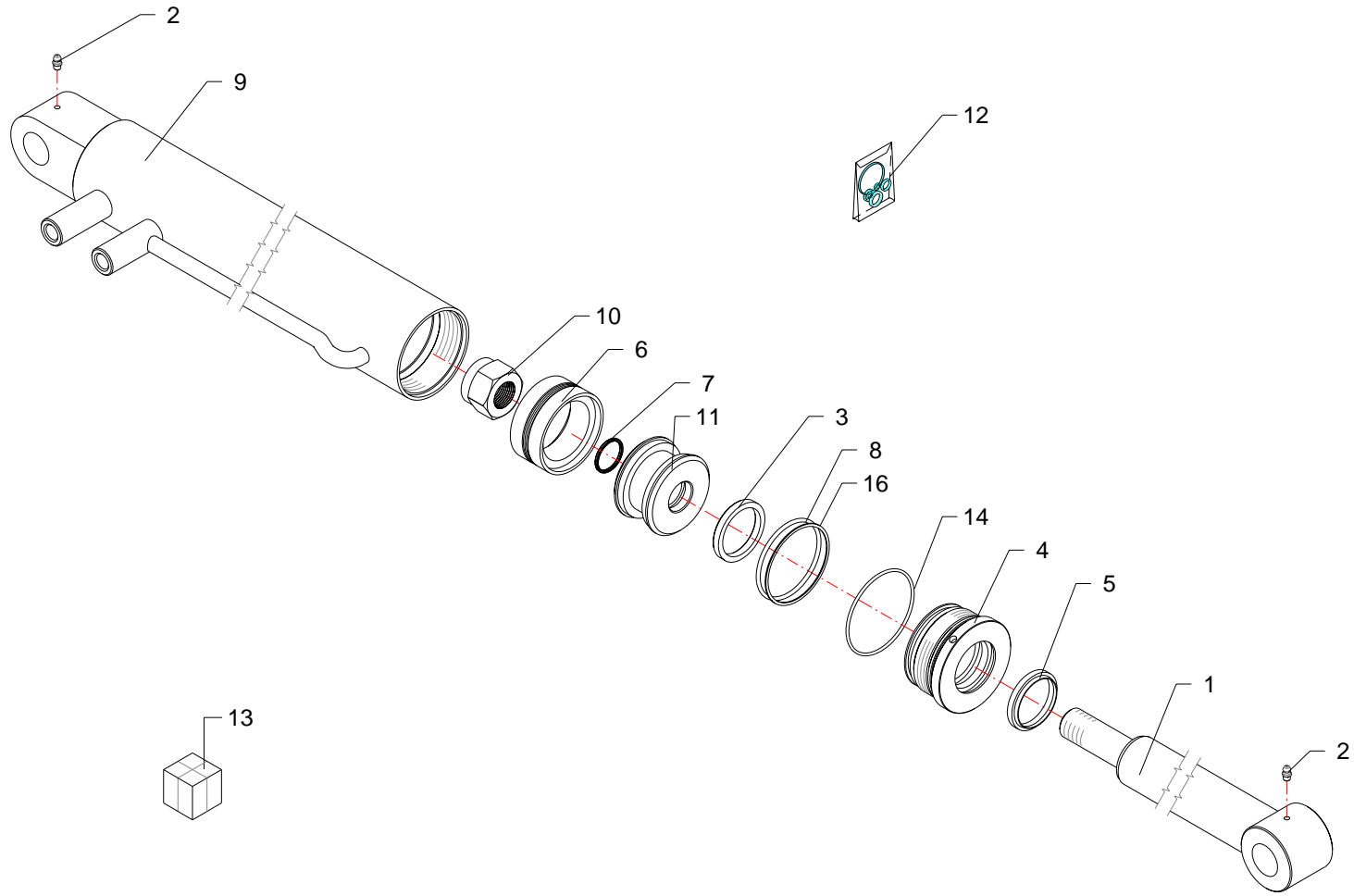

RIF	CODE	Qty				Denominazione-Denomination-Bezeichnung-Denomination-Denominacion
						I GB D F E
1	27103020	1				Stelo · Stem · Stange · Tige · Asta
2	0337001	2				Ingrassatore · Grease nipple · Schmiernippel · Graisseur · Engrasador
3	B216177	1				Guarnizione · Gasket · Dichtung · Joint · Empaquetadura
4	27102040	1				Testata · Flail head · Maehkopf · Tête de broyage · Cabezale
5	WRM177208	1				Guarnizione · Gasket · Dichtung · Joint · Empaquetadura
6	DBM295216	1				Guarnizione · Gasket · Dichtung · Joint · Empaquetadura
7	OR120	1				Guarnizione · Gasket · Dichtung · Joint · Empaquetadura
8	OR845	1				Guarnizione · Gasket · Dichtung · Joint · Empaquetadura
9	27103010	1				Cilindro · Cylinder · Zylinder · Cylindre · Cilindro
10	0310009	1				Dado · Nut · Mutter · Erou · Tuerca
11	27102030	1				Pistone · Piston · Kolben · Piston · Piston
12	2601018	1				Kit guarnizioni · Set of gaskets · Satzdichtungen · Jeu de joints · Serie de guarniciones
13	27103000	1				Martinetto · Jack · Zylinder · Vérin · Gato
14	OR842	1				Guarnizione · Gasket · Dichtung · Joint · Empaquetadura

Martinetto · Jack · Zylinder · Vérin · Gato

FERRI

D012

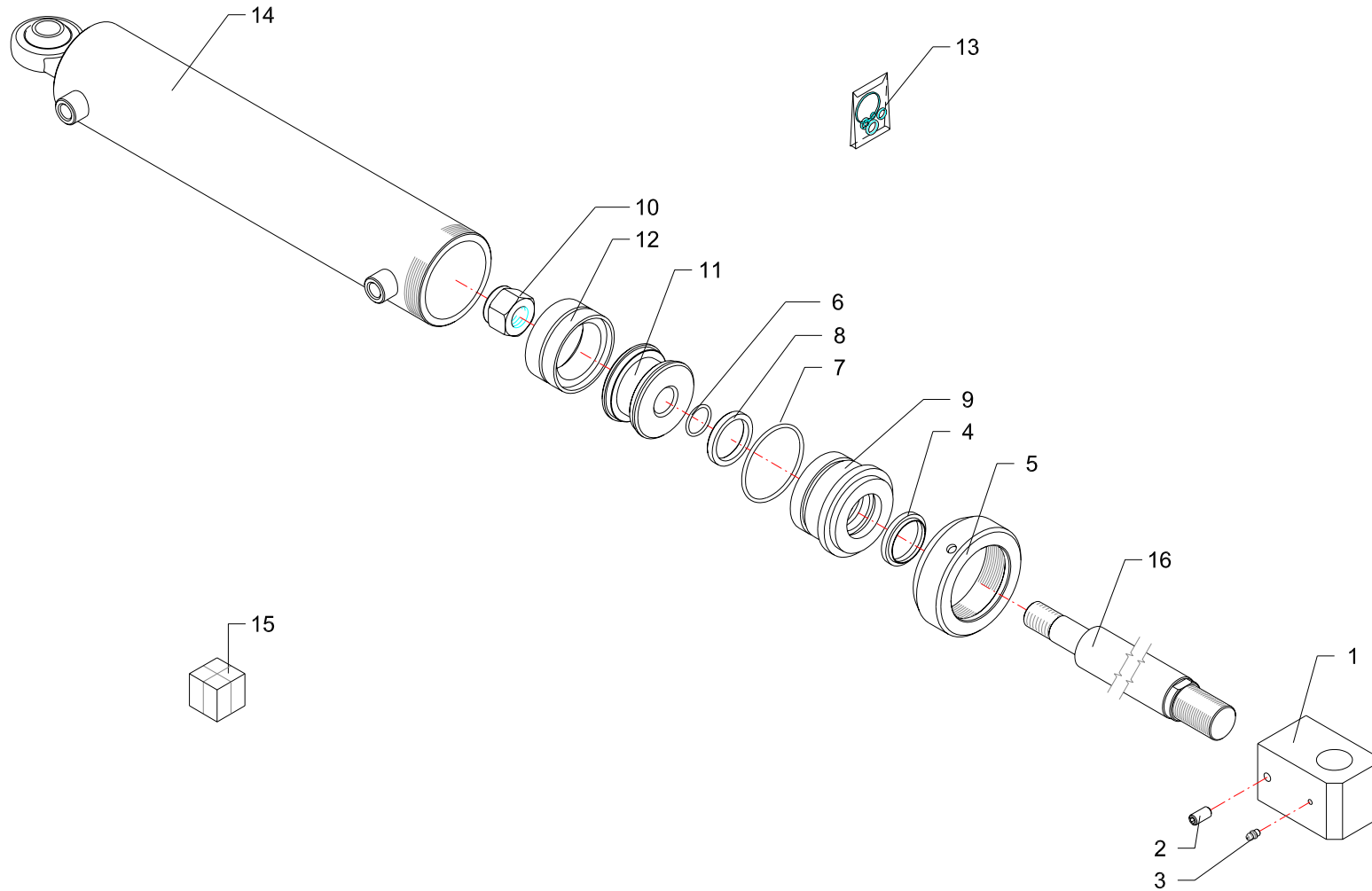

RIF	CODE	Qty				Denominazione-Denomination-Bezeichnung-Denominacion
						I GB D F E
1	2792001	1				Piastra · Plate · Platte · Plate · Placa
2	0320021	1				Vite · Bolt · Schraube · Vis · Tornillo
3	0337001	1				Ingrassatore · Grease nipple · Schmiernippel · Graisseur · Engrasador
4	WRM157188	1				Guarnizione · Gasket · Dichtung · Joint · Empaquetadura
5	2792004	1				Ghiera · Locknut · Sicherungsring · Erou freine · Arandela
6	OR021	1				Guarnizione · Gasket · Dichtung · Joint · Empaquetadura
7	OR842	1				Guarnizione · Gasket · Dichtung · Joint · Empaquetadura
8	B196157	1				Guarnizione · Gasket · Dichtung · Joint · Empaquetadura
9	2792003	1				Testata · Flail head · Maehkopf · Tête de broyage · Cabezale
10	0310009	1				Dado · Nut · Mutter · Erou · Tuerca
11	2706003	1				Pistone · Piston · Kolben · Piston · Piston
12	DBM295216	1				Guarnizione · Gasket · Dichtung · Joint · Empaquetadura
13	2601026	1				Kit guarnizioni · Set of gaskets · Satzdichtungen · Jeu de joints · Serie de guarniciones
14	2792005	1				Cilindro · Cylinder · Zylinder · Cylindre · Cilindro
15	2792000	1				Martinetto · Jack · Zylinder · Vérin · Gato
16	2792002	1				Stelo · Stem · Stange · Tige · Asta

Martinetto · Jack · Zylinder · Vérin · Gato

FERRI

D014

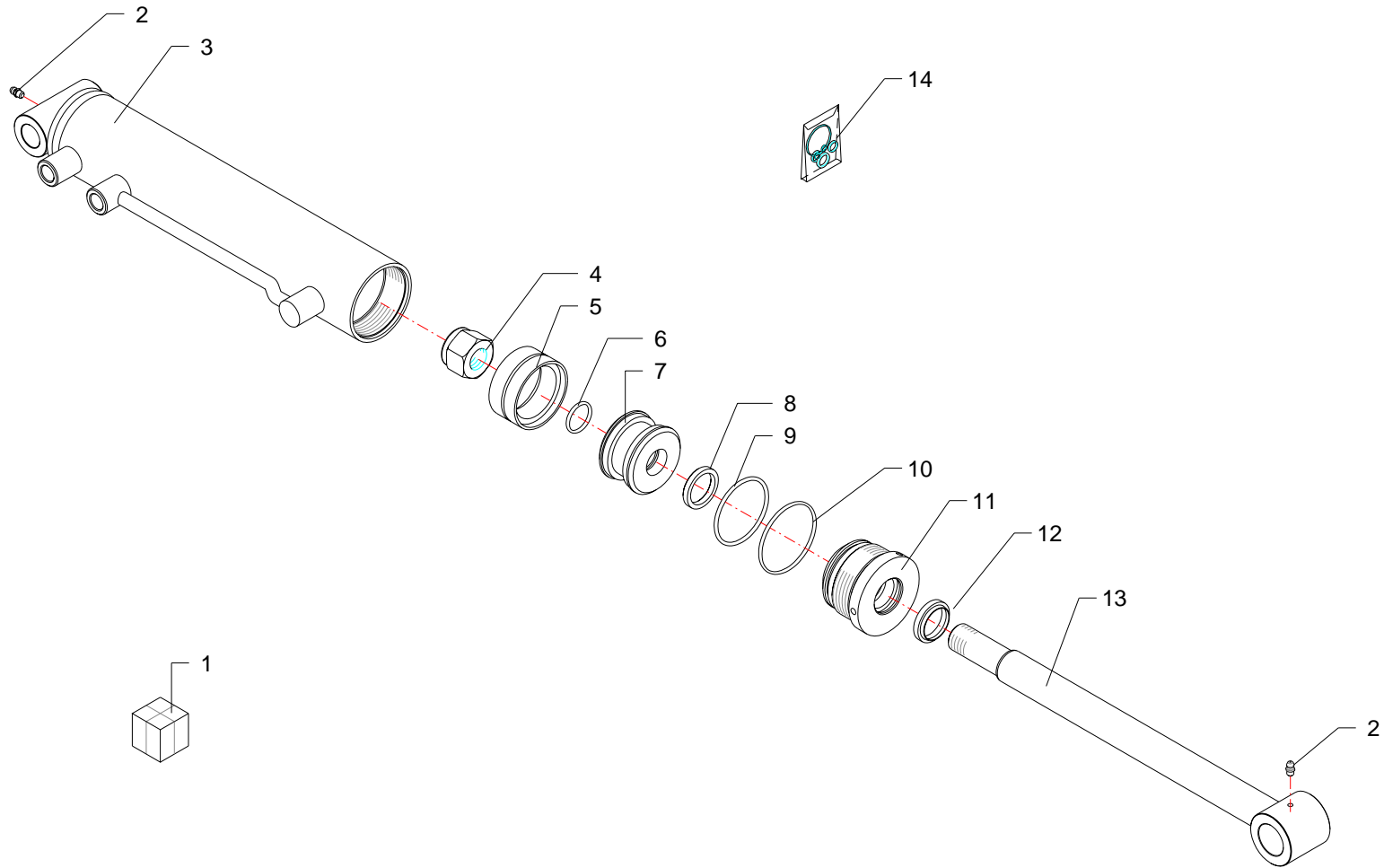

RIF	CODE	Qty				Denominazione-Denomination-Bezeichnung-Denomination-Denominacion
						I GB D F E
1	27127000	1				Martinetto · Jack · Zylinder · Vérin · Gato
2	0337001	2				Ingrassatore · Grease nipple · Schmiernippel · Graisseur · Engrasador
3	27127010	1				Cilindro · Cylinder · Zylinder · Cylindre · Cilindro
4	0310009	1				Dado · Nut · Mutter · Ecou · Tuerca
5	DBM255196	1				Guarnizione · Gasket · Dichtung · Joint · Empaquetadura
6	OR120	1				Guarnizione · Gasket · Dichtung · Joint · Empaquetadura
7	27127030	1				Pistone · Piston · Kolben · Piston · Piston
8	B149118	1				Guarnizione · Gasket · Dichtung · Joint · Empaquetadura
9	OR228	1				Guarnizione · Gasket · Dichtung · Joint · Empaquetadura
10	OR114	1				Guarnizione · Gasket · Dichtung · Joint · Empaquetadura
11	2703004	1				Ghiera · Locknut · Sicherungsring · Ecou freine · Arandela
12	WRM118149	1				Guarnizione · Gasket · Dichtung · Joint · Empaquetadura
13	27127020	1				Stelo · Stem · Stange · Tige · Asta
14	2601002	1				Kit guarnizioni · Set of gaskets · Satzdichtungen · Jeu de joints · Serie de guarniciones

Martinetto · Jack · Zylinder · Vérin · Gato

FERRI

D025

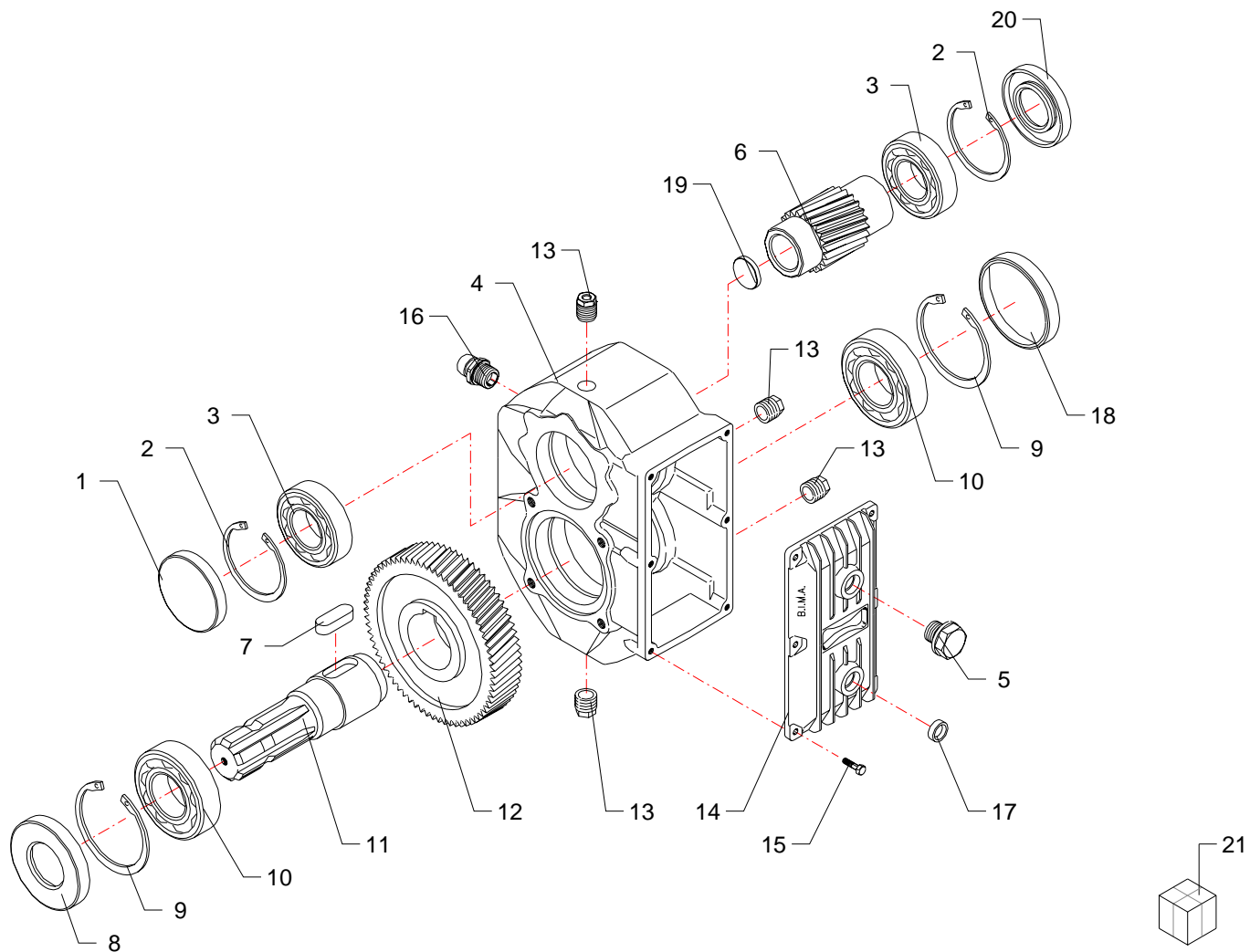

RIF	CODE	Qty				Denominazione-Denomination-Bezeichnung-Denomination-Denominacion
						I GB D F E
1	0203001	1				Tappo · Cap · Stopfen · Buchon · Tapon
2	0323067	1				Seeger · Seeger · Seeger · Seeger · Seeger
3	0105033	2				Cuscinetto · Bearing · Lager · Roulement · Cojinete
4	2071008101	1				Scatola · Housing · Gehaeuse · Boite · Caja
5	8625183000	1				Tappo · Cap · Stopfen · Buchon · Tapon
6	2071004542	1				Albero · Shaft · Welle · Arbre · Arbol
7	8125474001	1				Chiavetta · Key · Keil · Clavette · Lengueta
8	0201018	1				Guarnizione · Gasket · Dichtung · Joint · Empaquetadura
9	0323073	2				Seeger · Seeger · Seeger · Seeger · Seeger
10	0105051	2				Cuscinetto · Bearing · Lager · Roulement · Cojinete
11	2005012542	1				Albero · Shaft · Welle · Arbre · Arbol
12	2005015442	1				Ingranaggio · Gear · Zahnrad · Engrenage · Engranaje
13	8600194000	3				Tappo · Cap · Stopfen · Buchon · Tapon
14	2023209209	1				Coperchio · Cover · Deckel · Couvercle · Tapa
15	0390002Z	6				Vite · Bolt · Schraube · Vis · Tornillo
16	8600184000	1				Tappo · Cap · Stopfen · Buchon · Tapon
17	8600168000	1				Tappo · Cap · Stopfen · Buchon · Tapon
18	0203004	1				Tappo · Cap · Stopfen · Buchon · Tapon
19	0203006	1				Tappo · Cap · Stopfen · Buchon · Tapon
20	0201016	1				Guarnizione · Gasket · Dichtung · Joint · Empaquetadura
21	1401028	1				Moltiplicatore · Gear box · Getriebe · Multiplicateur · Multiplicador

Moltiplicatore · Gear box · Getriebe · Multiplicateur · Multiplicador

FERRI

G007

RIF	CODE	Qty			Denominazione-Denomination-Bezeichnung-Denomination-Denominacion
		TVX50S [01]	TVX60S [01]		
1	0315004Z	3	3		Vite · Bolt · Schraube · Vis · Tornillo
2	0322011Z	3	3		Rondella · Washer · Scheibe · Rondelle · Arandela
3	325.046.00030	1	1		Impianto elettrico · Electric system · Elektrische anlage · Installation electriques · Instalacion electricos
4	400.011.00030	1	1		Copertura · Covering · Verkleidung · Couverture · Cobertura
5	400.011.00005	1	1		Copertura · Covering · Verkleidung · Couverture · Cobertura
6	550.021.00035	1	1		Ponte diodi · Diode valve bridge · Diodenbrücke · Pont de diodes · Puente de díodos
7	320.021.00020	1	1		Scheda elettronica · Electronic card · Mutterkarte · Fiche electronique · Ficha electronica
8	325.046.00015	1	1		Cavo · Cable · Kabel · Cable · Cable
9	325.046.00016	1	1		Cavo · Cable · Kabel · Cable · Cable
10	325.046.00025	1	1		Impianto elettrico · Electric system · Elektrische anlage · Installation electriques · Instalacion electricos
11	325.046.00017	1	1		Cavo · Cable · Kabel · Cable · Cable
12	325.006.00020	1	1		Pulsante luminoso · Luminous push-button · Leuchtdruckknopf · Poussoir lumineux · Butón luminoso
13	025.020.00040	1	1		Spia luminosa · Warning Light · Kontrolleuchte · Lampe témoin · Mirilla luminosa
14	325.006.00025	1	1		Selettore · Selector · Wähler · Selecteur · Selectivo
15	325.006.00015	1	1		Fungo luminoso · Luminuos security push-button · Leuchtender schutzschalter · Coupe-circuit lumineux · Interruptor luminoso
16	905.014.00040	1	1		Fusibile · Fuse · Schmelzsicherung · Fusible · Fusible
17	140.001.00020	9	9		Relé · Relay · Relais · Relais · Conectador
18	140.001.00025	1	1		Relé · Relay · Relais · Relais · Conectador

I GB D F E

Impianto elettrico · Electric system · Elektrische anlage · Installation electriques · Instalacion electricos

FERRI

H015

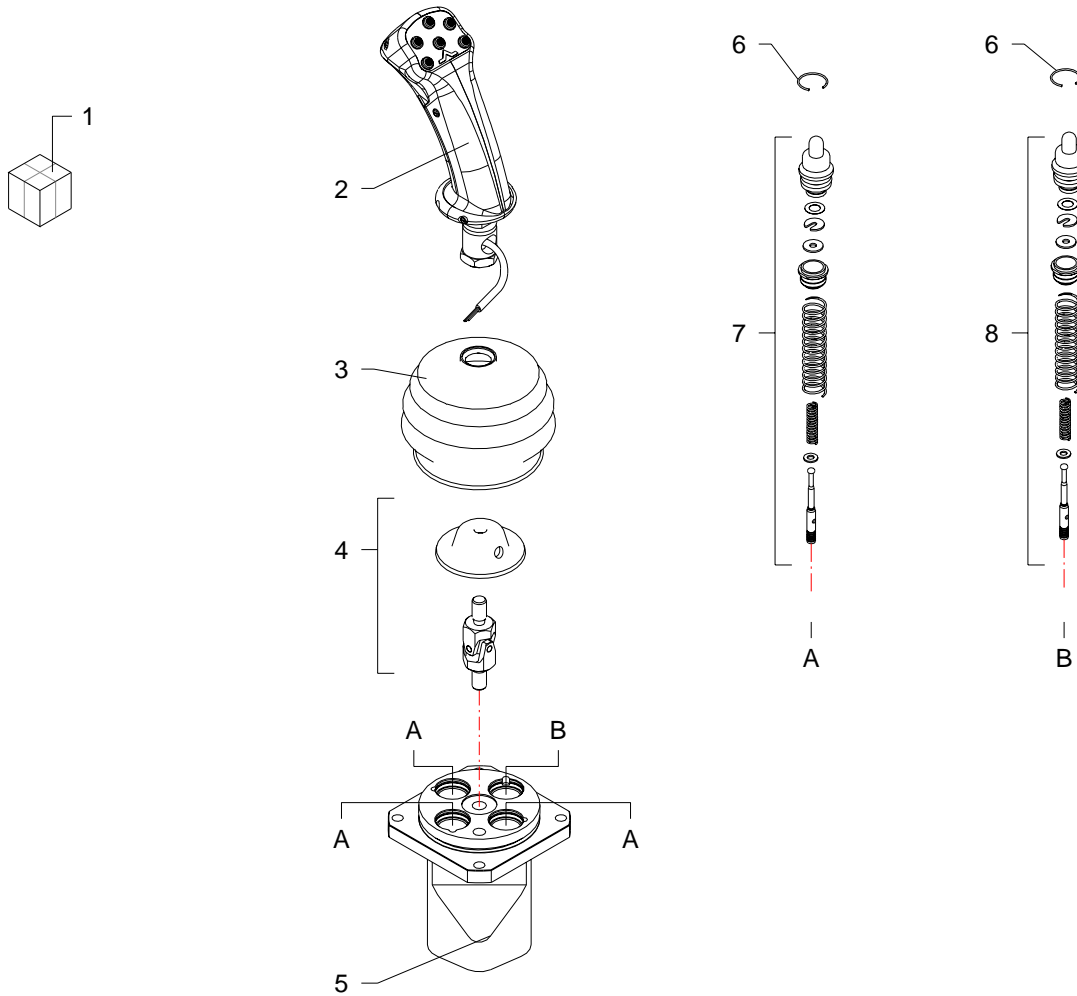

RIF	CODE	Qnt				Denominazione-Denomination-Bezeichnung-Denomination-Denominacion
						I GB D F E
1	1305150	1				Manipolatore · Control lever · Steverhebel · Manipulateur · Manipulador
2	2IM4100063	1				Impugnatura · Handle · Griff · Poignee · Empuñadura
3	3SOF1A6820	1				Cuffia · Guard · Schutz · Protecteur · Casqueta
4	5ART310100	1				Snodo · Articulation · Gelenk · Articulation · Articulacion
5	5CO30140200	1				Corpo · Body · Körper · Corp · Cuerpo
6	4ANE224012	4				Seeger · Seeger · Seeger · Seeger · Seeger
7	5CUR178MA	3				Cartuccia · Cartridge · Filterensatz · Cartouche · Cartucho
8	5CUR169MA	1				Cartuccia · Cartridge · Filterensatz · Cartouche · Cartucho

Manipolatore · Control lever · Steverhebel · Manipulateur · Manipulador

FERRI

L001

FERRI

M029

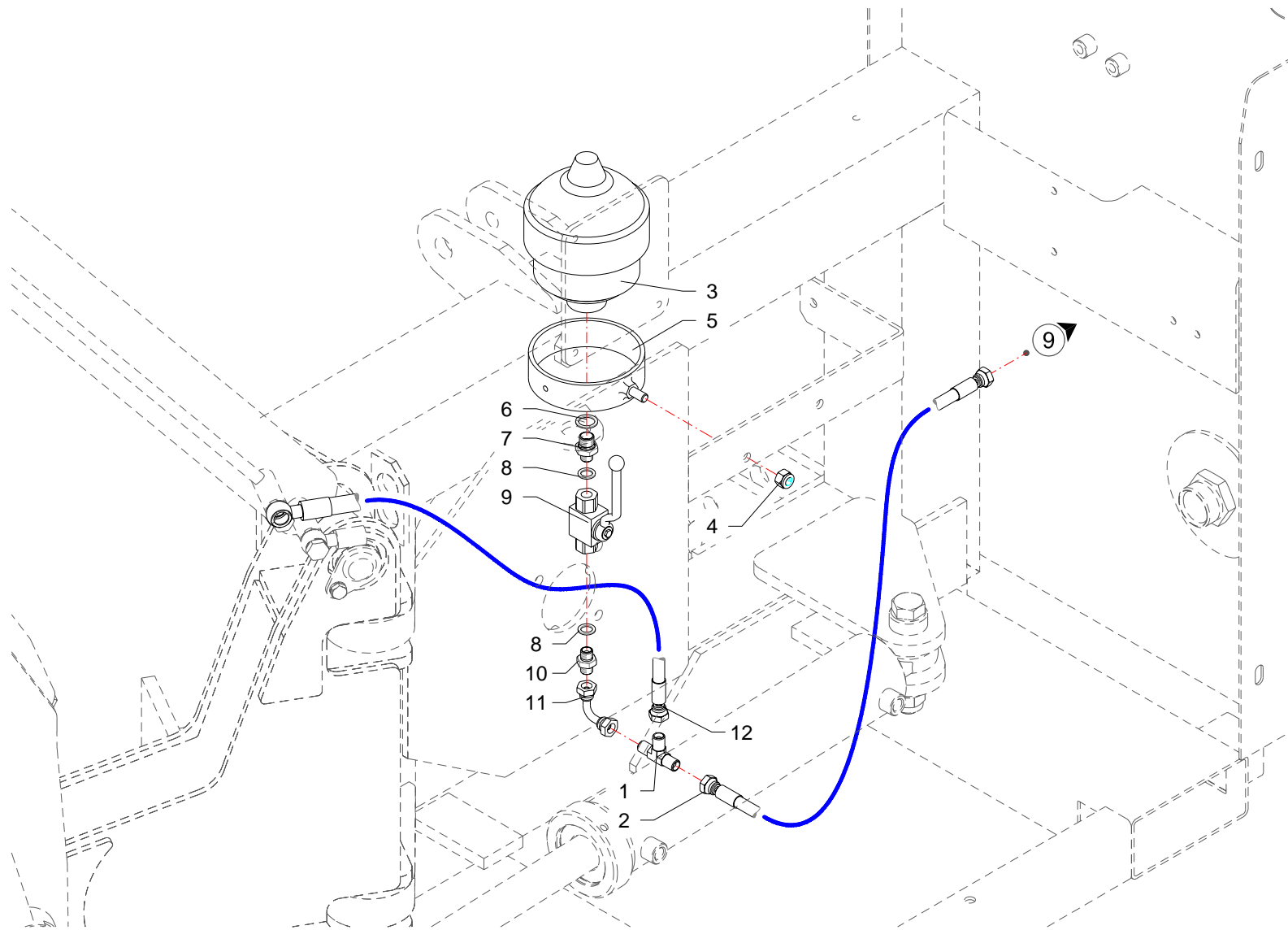

RIF	CODE	Qty			Denominazione-Denomination-Bezeichnung-Denomination-Denominacion
		TXV50S [01]	TXV60S [01]		
1	0410011	1	1		Raccordo · Connector · Anschluss · Raccord · Brida
2	0501008	1	1		Tubo · Pipe · Schlauch · Tuyau · Tubo
3	0416001	1	1		Accumulatore · Accumulator · Akkumulator · Accumulateur · Acumulador
4	0310002	1	1		Dado · Nut · Mutter · Ecrou · Tuerca
5	021521	1	1		Supporto · Bracket · Halterung · Support · Soporte
6	0408009	1	1		Rondella · Washer · Scheibe · Rondelle · Arandela
7	0401022	1	1		Riduzione · Nipple · Nippel · Adapteur · Reduccion
8	0408002	2	2		Rondella · Washer · Scheibe · Rondelle · Arandela
9	0409007	1	1		Rubinetto · Cock · Schlusshanduentil · Robinet · Valvula de compuerta
10	0402002	1	1		Nipplo · Nipple · Nippel · Niplo · Niple
11	0430002	1	1		Curva · Curve · Bogen · Manchon · Curva
12	0501272	1	1		Tubo · Pipe · Schlauch · Tuyau · Tubo

I GB D F E

Sospensione 1° braccio · 1St arm suspension · Aufhangung 1.ausleger · Suspension 1 er bras · Suspension 1° brazo

FERRI

M029

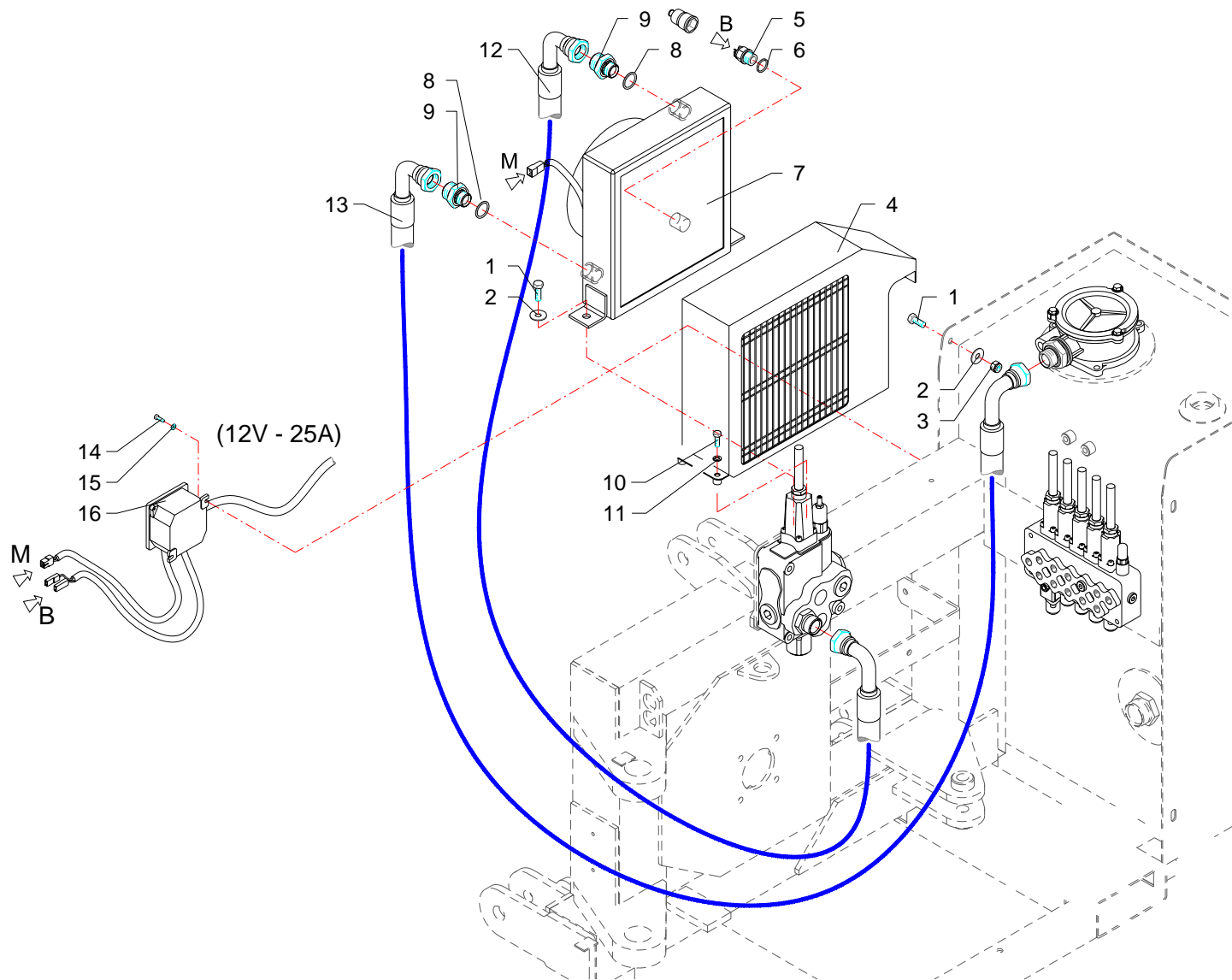

RIF	CODE	Qty			Denominazione-Denomination-Bezeichnung-Denomination-Denominacion
		TXV50S [01]	TXV60S [01]		
1	0342005Z	3	3		Vite · Bolt · Schraube · Vis · Tornillo
2	0349002Z	3	3		Rondella · Washer · Scheibe · Rondelle · Arandela
3	0310002	1	1		Dado · Nut · Mutter · Ecrou · Tuerca
4	TXV5170800	1	1		Protezione · Guard · Schutz · Protection · Proteccion
5	2301191	1	1		Valvola · Valve · Ventil · Soupape · Vãlvula
6	0408012	1	1		Rondella · Washer · Scheibe · Rondelle · Arandela
7	2301059	1	1		Scambiatore di calore · Heat exchanger · Warmeaustauscher · Echangeur de chaleur · Intercambiador de calor
8	0408006	2	2		Rondella · Washer · Scheibe · Rondelle · Arandela
9	0408006	2	2		Rondella · Washer · Scheibe · Rondelle · Arandela
10	0347007Z	2	2		Vite · Bolt · Schraube · Vis · Tornillo
11	0322002Z	2	2		Rondella · Washer · Scheibe · Rondelle · Arandela
12	0505091	1	1		Tubo · Pipe · Schlauch · Tuyau · Tubo
13	0505094	1	1		Tubo · Pipe · Schlauch · Tuyau · Tubo
14	0315004Z	2	2		Vite · Bolt · Schraube · Vis · Tornillo
15	0322001Z	2	2		Rondella · Washer · Scheibe · Rondelle · Arandela
16	2301208	1	1		Scatola · Housing · Gehaeuse · Boite · Caja

I GB D F E

Scambiatore di calore · Heat exchanger · Warmeaustauscher · Echangeur de chaleur · Intercambiador de calor

FERRI

M030

FERRI

Questa pagina è bianca per esigenza d'impostazione di catalogo

This page has been left blank for reasons of clarity

Diese weisse seite ist fur unsere katalogeintragungen bestimmt

On a laisse cette page en blanc pour de raisons de clarte

Se ha dejado en blanco esta pagina por razones de claridad

ELENCO ALFA-NUMERICO COMPONENTI TAVOLE CATALOGO

ALPHANUMERICAL PARTS LIST-EXPLODED-VIEW

ALPHANUMERISCHES TEILVERZEICHNIS-KATALOGTABELLEN

LISTA ALPHANUMERIQUE PIECES-TABLES CATALOGUE VUES ECLATEES

LISTA ALFANUMERICA PIEZAS-TABLAS CATALOGO PLANOS DESPEZADOS

CODE	Tavola	RIF	Qnt			
0105033	G007	3	2			
0105051	G007	10	2			
017823	C112	36	2			
0201016	G007	20	1			
0201018	G007	8	1			
0203001	G007	1	1			
0203004	G007	18	1			
0203006	G007	19	1			
021521	M029	5	1	1		
025.020.00040	H015	13	1	1		
0301006Z	C111	21	4			
0301022Z	C111	18	3			
0304008Z	A023	27	4	4		
0309015	C109	45	1	1		
0309016Z	B035	2	2	2		
0310002	C111	48	6			
0310002	C112	17	2	2		
0310002	M029	4	1	1		
0310002	M030	3	1	1		
0310006	A023	5	3	3		
0310006	B035	13	2	2		
0310009	D011	10	1			
0310009	D012	10	1			
0310009	D014	10	1			
0310009	D025	4	1			
0310012	C111	53	4			
0310018	B034	16	3	3		
0311001	B035	10	2	2		
0315004Z	H015	1	3	3		
0315004Z	M030	14	2	2		
0315011Z	C111	35	4			
0316006Z	B034	13	8	8		
0316006Z	C109	23	3	3		
0316006Z	C111	49	13			
0316012Z	C111	43	3			
0317013Z	C110	5	3	3		
0317015Z	B034	12	4	4		
0318005Z	C109	2	2	2		

CODE	Tavola	RIF	Qnt			
0318007Z	C109	34	3	3		
0318009Z	C109	43	4	4		
0318009Z	C111	6	3			
0318017Z	C110	19	3	3		
0319007Z	C109	42	3	3		
0320002	B035	3	1	1		
0320021	D014	2	1			
0321006Z	B035	17	3	3		
0322001Z	C109	24	3	3		
0322001Z	C111	42	3			
0322001Z	M030	15	2	2		
0322002Z	A023	16	4	4		
0322002Z	B034	19	2	2		
0322002Z	C109	51	4	4		
0322002Z	C110	4	3	3		
0322002Z	C111	17	5			
0322002Z	M030	11	2	2		
0322003Z	B034	1	6	6		
0322003Z	C109	35	3	3		
0322003Z	C110	20	3	3		
0322003Z	C111	5	3			
0322004Z	C109	41	7	7		
0322006Z	A023	28	4	4		
0322006Z	B035	16	3	3		
0322011Z	H015	2	3	3		
0323067	G007	2	1			
0323073	G007	9	2			
0337001	D011	2	2			
0337001	D012	2	2			
0337001	D014	3	1			
0337001	D025	2	2			
0339001	B035	4	1	1		
0339004	A023	21	3	3		
0340007	A023	29	1	1		
0340020	A023	20	5	5		
0340022	A023	10	4	4		
0342003Z	B034	2	6	6		
0342005Z	A023	3	3	3		

CODE	Tavola	RIF	Qnt			
0342005Z	M030	1	3	3		
0342006Z	C112	25	2	2		
0343003Z	C109	44	4	4		
0344005Z	B035	15	3	3		
0347005Z	B034	20	2	2		
0347005Z	C109	50	4	4		
0347005Z	C111	46	2			
0347007Z	A023	17	4	4		
0347007Z	M030	10	2	2		
0347009Z	C111	47	4			
0349001Z	C109	52	4	4		
0349002Z	A023	2	3	3		
0349002Z	C112	24	2	2		
0349002Z	M030	2	3	3		
0349006Z	B034	10	8	8		
0350002	C109	38	1	1		
0352001	C109	46	1	1		
0365003Z	B034	9	8	8		
0376007	B035	6	1	1		
0378015	A023	6	1	1		
0390002Z	G007	15	6			
0401003	C110	8	5	5		
0401003	C111	26	10			
0401011	C109	14	1	1		
0401012	C109	28	1	1		
0401016	C109	16	1	1		
0401022	C112	23	1	1		
0401022	M029	7	1	1		
0402002	C111	32	1			
0402002	C112	33	3	3		
0402002	M029	10	1	1		
0402003	C110	7	4	4		
0402003	C112	13	1	1		
0402004	C112	3	6	6		
0402007	C109	33	1	1		
0402007	C110	13	4	4		
0402007	C111	10	4			
0402009	C109	8	1	1		

FERRI

TXV50S - 01

TXV60S - 01

15/11/2004

CODE	Tavola	RIF	Qnt			
0407003	C109	21	1	1		
0407003	C110	24	2	2		
0407003	C111	31	1			
0407006	C109	32	1	1		
0408002	C111	8	38			
0408002	C112	1	4	4		
0408002	M029	8	2	2		
0408003	C109	22	1	1		
0408003	C110	6	24	24		
0408003	C111	15	10			
0408003	C111	16	3			
0408003	C112	12	23	23		
0408004	C109	57	1	1		
0408006	M030	8	2	2		
0408006	M030	9	2	2		
0408007	C109	37	1	1		
0408007	C110	12	4	4		
0408007	C111	9	4			
0408008	C109	13	2	2		
0408009	C109	15	1	1		
0408009	C112	22	1	1		
0408009	M029	6	1	1		
0408010	C109	6	2	2		
0408012	M030	6	1	1		
0409006	C109	7	1	1		
0409007	M029	9	1	1		
0410011	C112	15	1	1		
0410011	M029	1	1	1		
0410026	C111	29	3			
0410028	C111	40	1			
0412002	C111	7	12			
0412002	C112	3	2	2		
0412003	C110	26	2	2		
0412003	C112	28	6	6		
0412008	C112	27	3	3		
0412011	C111	24	2			
0412012	C110	27	1	1		
0413016	C109	1	1	1		

CODE	Tavola	RIF	Qnt			
0413018	C109	11	1	1		
0414005	B034	14	4	4		
0415003	C112	18	1	1		
0415007	C111	28	1			
0416001	M029	3	1	1		
0416002	C112	21	1	1		
0417005	C111	37	1			
0417033	C111	45	1			
0417034	C112	29	2	2		
0417043	C110	25	2	2		
0418003	C109	4	1	1		
0418006	C109	10	1	1		
0418035	C109	9	1	1		
0418037	C109	3	1	1		
0418038	C109	5	2	2		
0421003	C112	19	1	1		
0426001	C111	54	3			
0426002	C110	23	2	2		
0426003	C109	58	1	1		
0428004	C111	35	3			
0430002	C112	14	1	1		
0430002	M029	11	1	1		
0431001	C109	30	2	2		
0434003	C109	31	1	1		
0434004	C109	20	1	1		
0501008	M029	2	1	1		
0501013	C112	10	1	1		
0501040	C112	6	2			
0501149	C112	6		2		
0501183	C112	2	1			
0501224	C112	4		2		
0501247	C111	20	2			
0501249	C112	7	1	1		
0501250	C112	20	1	1		
0501259	C112	8	1	1		
0501260	C112	9	1			
0501262	C112	9		2		
0501272	C112	5	1	1		

CODE	Tavola	RIF	Qnt			
0501272	M029	12	1	1		
0501317	C110	28	2	2		
0501325	C111	38	1			
0501342	C112	34	2	2		
0501343	C111	14	1			
0501344	C111	19	1			
0501387	C112	4	2			
0501393	C111	41	1			
0502022	C109	19	1	1		
0502071	C109	17	1	1		
0505002	C112	35	2	2		
0505031	C112	26	2	2		
0505046	C109	27	1	1		
0505091	C109	18	1	1		
0505091	M030	12	1	1		
0505094	M030	13	1	1		
0512002	C109	29	1	1		
0519001	C111	44	2			
0519002	C111	11	2			
0519003	C111	12	2			
1001006	B034	29	2	2		
1001017	B034	7	6	6		
1001022	A023	11	2	2		
10018	A023	7	4	4		
1004001	B034	25	4	4		
1302003	C109	47	1	1		
1304002	C109	25	1	1		
1304007	C109	36	1	1		
1304017	C109	40	1	1		
1305005	C110	15	1	1		
1305012	C110	16	6	6		
1305121	C110	18	1	1		
1305121	C111	4	1			
1305122	C110	3	1	1		
1305134	C110	9	1	1		
1305137	C110	17	1	1		
1305137	C111	1	1			
1305150	C111	55	1			

FERRI

TXV50S - 01

TXV60S - 01

15/11/2004

CODE	Tavola	RIF	Qnt			
1305150	L001	1	1			
1305155	C111	33	1			
1305163	C111	23	1			
1305171	C111	25	1			
140.001.00020	H015	17	9	9		
140.001.00025	H015	18	1	1		
1401028	C109	49	1	1		
1401028	G007	21	1			
1501074	C109	55	1	1		
1501096	C109	56	1	1		
1501097	C109	54	1	1		
16931	C112	16	1	1		
1701011	C109	48	1	1		
2005012542	G007	11	1			
2005015442	G007	12	1			
2023209209	G007	14	1			
2071004542	G007	6	1			
2071008101	G007	4	1			
21550	C110	14	1	1		
2301007	A023	15	1	1		
2301007	B034	18	1	1		
2301059	M030	7	1	1		
2301074	A023	8	8	8		
2301115	A023	19	9	9		
2301117	A023	9	7	7		
2301191	M030	5	1	1		
2301208	M030	16	1	1		
2601002	D025	14	1			
2601018	D012	12	1			
2601026	D014	13	1			
2601028	D011	12	1			
2603007	D010	12	1			
2703004	D025	11	1			
2706003	D014	11	1			
27102000	B034	5	1	1		
27102000	C112	30	1	1		
27102000	D011	13	1			
27102010	D011	1	1			

CODE	Tavola	RIF	Qnt			
27102010	D011	9	1			
27102030	D011	11	1			
27102030	D012	11	1			
27102040	D011	4	1			
27102040	D012	4	1			
27103000	B034	22	1	1		
27103000	C112	31	1	1		
27103000	D012	13	1			
27103010	D012	9	1			
27103020	D012	1	1			
27117000	B035	14	1	1		
27117000	C112	38	1	1		
27117000	D010	13	1			
27117010	D010	7	1			
27117020	D010	1	1			
27127000	B034	32	1	1		
27127000	C112	37	1	1		
27127000	D025	1	1			
27127010	D025	3	1			
27127020	D025	13	1			
27127030	D025	7	1			
2789040	D010	5	1			
27890900	D010	9	1			
2789100	D010	8	1			
2792000	A023	14	1	1		
2792000	C112	11	1	1		
2792000	D014	15	1			
2792001	D014	1	1			
2792002	D014	16	1			
2792003	D014	9	1			
2792004	D014	5	1			
2792005	D014	14	1			
2IM4100063	L001	2	1			
320.021.00020	H015	7	1	1		
325.006.00015	H015	15	1	1		
325.006.00020	H015	12	1	1		
325.006.00025	H015	14	1	1		
325.046.00015	H015	8	1	1		

CODE	Tavola	RIF	Qnt			
325.046.00016	H015	9	1	1		
325.046.00017	H015	11	1	1		
325.046.00025	H015	10	1	1		
325.046.00030	H015	3	1	1		
3SOF1A6820	L001	3	1			
400.011.00005	H015	5	1	1		
400.011.00030	H015	4	1	1		
4ANE224012	L001	6	4			
550.021.00035	H015	6	1	1		
5ART310100	L001	4	1			
5CO30140200	L001	5	1			
5CUR169MA	L001	8	1			
5CUR178MA	L001	7	3			
5TEL105000	C110	1	5	5		
5TEL120005	C110	21	1	1		
5TEL120005	C111	2	1			
5U08810500	C110	2	5	5		
5U11120000	C110	22	1	1		
5U11120000	C111	3	1			
8125474001	G007	7	1			
8600168000	G007	17	1			
8600184000	G007	16	1			
8600194000	G007	13	3			
8625183000	G007	5	1			
905.014.00040	H015	16	1	1		
B149118	D010	4	1			
B149118	D025	8	1			
B177137	D011	3	1			
B196157	D014	8	1			
B216177	D012	3	1			
BSV10110500	B034	35	1	1		
BSV10200100	B034	26	1	1		
BSV10200200	B034	31	1	1		
BSV10200300	B034	30	1	1		
DBM196133	D010	10	1			
DBM255196	D025	5	1			
DBM295216	D011	6	1			
DBM295216	D012	6	1			



TXV50S - 01

TXV60S - 01

15/11/2004

CODE	Tavola	RIF	Qnt			
DBM295216	D014	12	1			
F16110400	A023	25	2	2		
F16110500	A023	18	1	1		
F27070400	A023	13	1	1		
F46110300	A023	24	2	2		
F46111600	A023	26	1	1		
OR017	C111	34	2			
OR021	D014	6	1			
OR114	D025	10	1			
OR119	C109	26	1	1		
OR120	D010	2	1			
OR120	D011	7	1			
OR120	D012	7	1			
OR120	D025	6	1			
OR132	D010	11	1			
OR135	D010	3	1			
OR210	C109	12	1	1		
OR228	D025	9	1			
OR3125	C109	37	1	1		
OR4150	C109	39	1	1		
OR842	D011	14	1			
OR842	D012	14	1			
OR842	D014	7	1			
OR845	D011	8	1			
OR845	D012	8	1			
TD46150100	A023	23	2	2		
TGA46110100	B034	3	2	2		
TGA50030100	C111	39	1			
TGA50030200	C111	51	1			
TGA50030300	C111	50	1			
TGA50140200	C111	13	1			
TGA50140300	C111	30	1			
TGA50170400	A023	4	1	1		
TGA50200200	C111	52	1			
TGA50200400	C111	22	1			
TK5040200	A023	12	4	4		
TK5190200	C110	11	1	1		
TK5190200	C111	27	1			

CODE	Tavola	RIF	Qnt			
TK5190300	C110	10	3	3		
TK5190300	C111	36	1			
TK8150100	B034	17	3	3		
TKV65110300	B034	24	1	1		
TP48110100	B034	8	3	3		
TP48110300	B034	33	1	1		
TP48290200	B034	11	8	8		
TS6110700	A023	22	2	2		
TS6130200	B035	18	1	1		
TS6130300	B035	7	1	1		
TS6150500	A023	30	1	1		
TSN50290100	B034	15	4	4		
TXV5010200	A023	1	1	1		
TXV5070300	B035	8	1	1		
TXV5070400	B035	11	1	1		
TXV5070500	B034	34	1	1		
TXV5070600	B035	12	1	1		
TXV5070700	A023	31	1	1		
TXV5070700	B034	4	1	1		
TXV5110100	B034	27	1	1		
TXV5130100	B035	5	2	2		
TXV5150100	B035	1	1	1		
TXV5150200	C109	53	1	1		
TXV5160100	B035	9	1	1		
TXV5170800	M030	4	1	1		
TXV5170900	B034	6	1			
TXV5171000	B034	23	1			
TXV5190100	B035	19	1	1		
TXV5210300	B034	21	1			
TXV5210400	B034	28	1			
TXV5220100	C112	32	2			
TXV6170400	B034	6		1		
TXV6170500	B034	23		1		
TXV6210400	B034	21		1		
TXV6210500	B034	28		1		
TXV6220100	C112	32		2		
TXV6220200	C112	36		2		
WRM118149	D010	6	1			

CODE	Tavola	RIF	Qnt			
WRM118149	D025	12	1			
WRM137169	D011	5	1			
WRM157188	D014	4	1			
WRM177208	D012	5	1			

FERRI

TXV50S - 01

TXV60S - 01

15/11/2004

FERRI

Questa pagina è bianca per esigenza d'impostazione di catalogo

This page has been left blank for reasons of clarity

Diese weisse seite ist fur unsere katalogeintragungen bestimmt

On a laisse cette page en blanc pour de raisons de clarte

Se ha dejado en blanco esta pagina por razones de claridad